

# Walraven RapidStrut® Verbinders voorgemonteerd Type G2

## Technische Datasheet

Alle tests met rails type L (1,5 mm dikte) worden uitgevoerd volgens de RAL-GZ 655 richtlijn.  
Koppelmomenten T (Nm) en andere details worden vermeld in de gegevenstabel.

### Walraven RapidStrut® Verbinder 90° G2 (BUP1000)

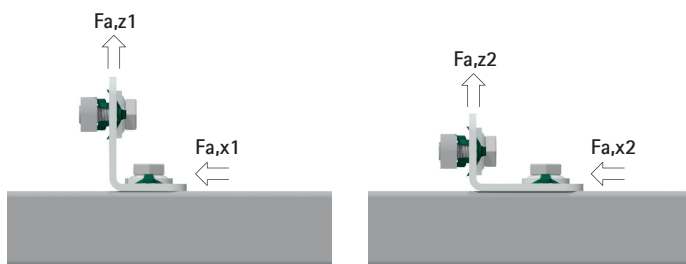

#665885102

B x H (mm)	Op railtype	T (Nm)	Fa,z1 (N)	Fa,x1 (N)	Fa,z2 (N)	Fa,x2 (N)
62 x 42	L (1,5 mm)	35	2.170	1.800	2.170	1.800
62 x 42	L (1,5 mm)	40	2.760	2.000	2.760	2.000
62 x 42	H (2,5 mm)	35	4.000	2.270	4.000	2.270

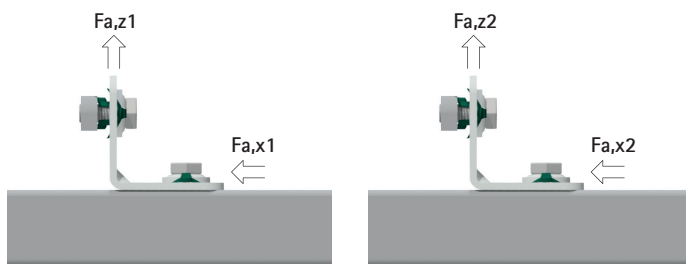

#665885202

B x H (mm)	Op railtype	T (Nm)	Fa,z1 (N)	Fa,x1 (N)	Fa,z2 (N)	Fa,x2 (N)
62 x 62	L (1,5 mm)	35	2.170	1.800	2.170	1.800
62 x 62	L (1,5 mm)	40	2.760	2.000	2.760	2.000
62 x 62	H (2,5 mm)	35	4.000	2.270	4.000	2.270

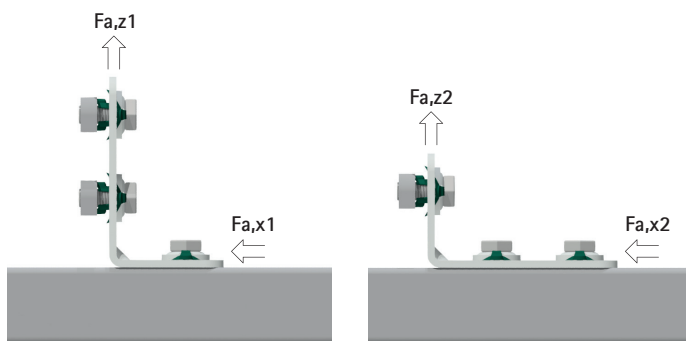

#665885203

B x H (mm)	Op railtype	T (Nm)	Fa,z1 (N)	Fa,x1 (N)	Fa,z2 (N)	Fa,x2 (N)
103 x 62	L (1,5 mm)	35	2.170	1.800	2.550	3.560
103 x 62	L (1,5 mm)	40	2.760	2.000	2.710	4.330
103 x 62	H (2,5 mm)	35	4.000	2.270	4.500	4.700

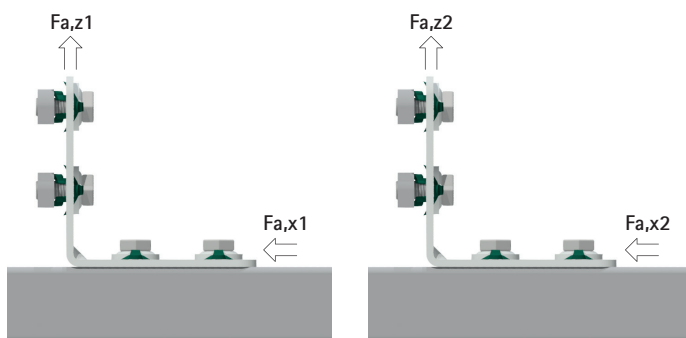

#665885205

B x H (mm)	Op railtype	T (Nm)	Fa,z1 (N)	Fa,x1 (N)	Fa,z2 (N)	Fa,x2 (N)
103 x 103	L (1,5 mm)	35	2.550	3.560	2.550	3.560
103 x 103	L (1,5 mm)	40	2.710	4.330	2.710	4.330
103 x 103	H (2,5 mm)	35	4.500	4.700	4.500	4.700

## Wij helpen u graag verder

Zou u graag meer willen weten over een van de oplossingen in deze Technische Datasheet?  
Of zou u graag willen overleggen hoe wij u kunnen helpen om de beste oplossing te vinden voor uw project?  
Neem vandaag nog contact met ons op!

### **België / Belgique**

Luxemburg / Grand-Duché de Luxembourg

#### **Walraven BV**

Ambachtenlaan 30  
3300 Tienen (BE)  
Tel. +32 16 82 20 40  
Fax +32 16 82 01 86  
info.be@walraven.com

### **Walraven Group**

Mijdrecht (NL) · Tienen (BE) · Bayreuth (DE) · Banbury (GB) · Malmö (SE) · Grenoble (FR) · Barcelona (ES) · Milan (IT)  
Kraków (PL) · Mladá Boleslav (CZ) · Kyiv (UA) · Danville (US) · Shanghai (CN) · Dubai (AE) · Budapest (HU) · Mumbai (IN)  
Singapore (SG) · Burlington (CA) · Athens (GR)

Technische Datasheet Walraven RapidStrut® Verbinder 90° GZ (NL-BE) – TR230504 – 04/2024 – PDF – Volledige inhoud onder voorbehoud van wijzigingen  
\* De technische gegevens zijn niet bindend en weerspiegelen niet de gegarandeerde eigenschappen van de producten. Ze zijn onderhevig aan verandering. Raadpleeg onze Algemene Voorwaarden. Aanvullende informatie is op verzoek beschikbaar. Het is de verantwoordelijkheid van de ontwerper om geschikte producten te selecteren voor het beoogde doel en om ervoor te zorgen dat prestatiegegevens niet worden overschreden. De installatie-instructies moeten altijd worden gelezen en opgevolgd.