

Walraven Nosníková Svorka

Technický list

Nosníkové svorky boli utiahnuté ťahovacím momentom 40 Nm.

Skúšobná zostava so naklonenými svorkami sa testovala s nosníkom typu HEA200.

Všetky skúšky sú vyhodnotené na základe poklesu ťahovacieho momentu na skrutkách M12 na nosníkových svorkách.



Použitie s naklonenou nosníkovou svorkou (minimálna hrúbka príruby 10 mm)

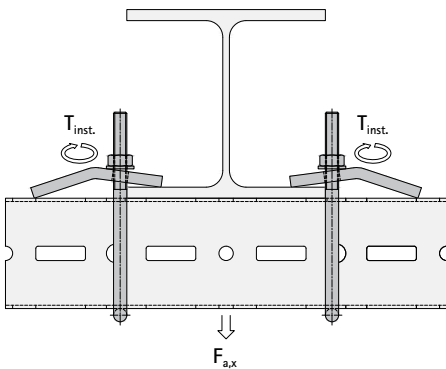

Výrobok č.	Typ	Pre lištu	T inst. [Nm]	Bezp. zaťaženie [kN]
6589109	BC80	80x80x3	40	11,2
6589110	BC100/120	100x100x3	40	12,4
6589110	BC100/120	100x120x4	40	12,4
6589115	BC150	100x150x4	40	12,4

Koeficient bezpečnosti $\gamma = 1.4$

Použitie s rovnou nosníkovou svorkou (maximálna hrúbka príruby 25 mm)

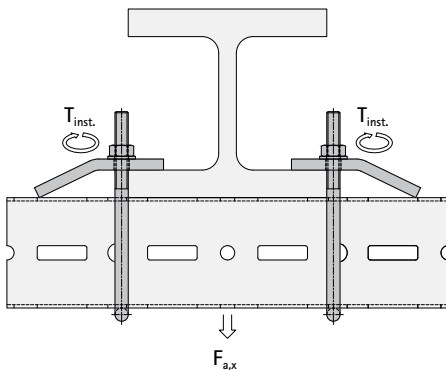

Výrobok č.	Typ	Pre lištu	T inst. [Nm]	Bezp. zaťaženie [kN]
6589109	BC80	80x80x3	40	16,2
6589110	BC100/120	100x100x3	40	16,2
6589110	BC100/120	100x120x4	40	16,2
6589115	BC150	100x150x4	40	16,2

Koeficient bezpečnosti $\gamma = 1.4$

Zistite, ako vám môžeme pomôcť

Chcete sa dozvedieť viac o riešeníach uvedených v tomto technickom liste?

Potrebujete pomôcť nájsť čo najlepšie riešenie pre Váš projekt?

Kontaktujte nás ešte dnes!

Česká republika
Slovenská republika

Walraven s.r.o.

Bezděčín 88
293 01 Mladá Boleslav (CZ)
Tel. +420 326 724 009
Fax +420 326 737 391
predaj.sk@walraven.com

Walraven Group

Mijdrecht (NL) · Tienen (BE) · Bayreuth (DE) · Banbury (GB) · Malmö (SE) · Grenoble (FR) · Barcelona (ES) · Milan (IT)
Kraków (PL) · Mladá Boleslav (CZ) · Kyiv (UA) · Danville (US) · Shanghai (CN) · Dubai (AE) · Budapest (HU) · Mumbai (IN)
Singapore (SG) · Burlington (CA)

Technický list – Walraven Maxx nosníková svorka (SK) – TR221001 v3 – 07/2024 – PDF – Akékoľvek zmeny vyhradené

* Technické údaje nie sú záväzné a neovplyvňujú záručené vlastnosti výrobkov. Počítajte si prosím naše všeobecné obchodné podmienky. Ďalšie informácie sú k dispozícii na vyžiadanie. Výber výrobkov vhodných pre predpokladaný účel a zabezpečenie neprekročenia technických údajov je na zodpovednosť projektanta. Vždy si treba prečítať návod na inštaláciu a postupovať podľa neho.