

WRX Металевий дюбель

(L 07 30)

металевий анкер, що самовсвердлюється

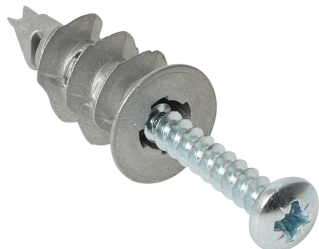

Особливості та переваги

- самосвердлувальний анкер
- зворотний гвинтовий замок дозволяє зняти гвинт без переміщення дюбеля
- гострий наконечник забезпечує точне позиціонування та монтаж
- Застосування:
 - внутрішнє оздоблення
 - електрообладнання
- матеріал: литий цинк
- Основа:
 - газобетон
 - будівельний гіпс
 - ДСП
 - гіпсокартон

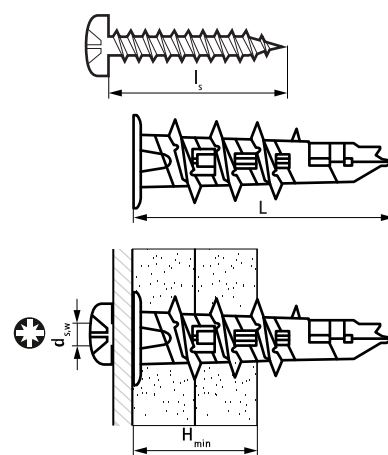

Арт. №	Код	L	d _{sw}	l _s	h _{min}	Drive	Рек. навантаж. на розтяг ДСП (6 мм попереднє свердління) (kN)	Рек. навантаж. на розтяг газобетон (kN)	Рек. навантаж. на розтяг гіпсоволокни ста плита (kN)	Рек. навантаж. на розтяг гіпсокартон (h = 12,5 мм) (kN)	Уп.min	Уп.max
6229903	WRX MP 14x32	32 mm	4,5 (мм)	30 (мм)	12,5 (мм)	PZ2	0,45	0,10	0,15	0,10	100	2 400

Наведені рекомендовані навантаження включають коефіцієнт безпеки 3.