

Walraven RapidStrut® Skenfäste G2 (BUP1000)

(H 12 03)

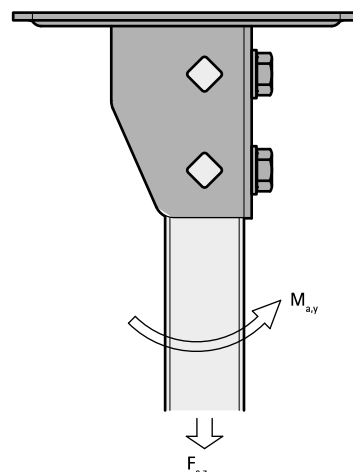

Funktioner och Fördelar

- mångsidigt och användarvänligt skenfäste för Strutskenor
- passar till alla Strutskenor upp till 82 mm höjd
- skenan kan roteras i skenfästet
- Vid höga laster rekommenderas montage med genomgående skruv
- förmonterade montage detaljer
- brandtestade enligt EN 1366-1
- material: metall delar i stål 1.0332; fjäder gjord av POM (polyoxymetylen), grön
- ytbehandling:
 - produkten är en del av Walraven BIS UltraProtect® 1000 systemet
 - lämplig för inom- och utomhusbruk
 - klarar minst 1.000 timmars saltspraytest (max 5% röd rost) enligt ISO 9227



Art.nr.	RSK nr	BVB	L	B	H	h	s	d1	S	k	k1	F _{a,z}	F _{a,z 2}	M _{a,y}	fp
				(mm)	(mm)	(mm)	(mm)	(mm)	(mm)	(mm)	(mm)	(N)	(N)	(Nm)	
665885400	4125 762	1472 26	107 mm	85	180	56	4,0	20 x 14	42	130,5	50	3 636	5 151	485.0	10

F_{0,z}: max. tillåten last i kombination med 2 glidmuttrar M10, åtdragna med 40 Nm.
 F_{0,z 2}: max. tillåten last i kombination med 2 skruv och mutter M10, åtdragna med 40 Nm.
 M_{0,y}: max. moment i kombination med 2 skruv och mutter M10, åtdragna med 40 Nm.

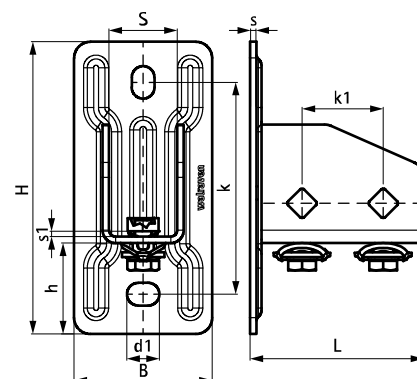

Kompletterande

- Walraven RapidStrut® Skena DS 5 (BUP1000)
- Walraven RapidStrut® Skena (BUP1000)
- Walraven RapidStrut® Glidmutter med vägar (BUP1000)

Kompletterande

- Walraven Brickor (BUP1000)
- BIS Sexkantsskruv (BUP1000)
- WTB1 Expanderbult

Alternativ

- Walraven Strut Skenfäste Heavy Duty (BUP1000)