

## Walraven RapidStrut® Montagerail (sv)

(H 04 10)

voor middelzware bevestigingstoepassingen

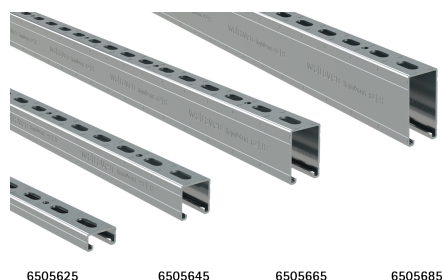

### Voordelen en kenmerken

- universeel railsysteem
- gatenpatroon steeds op gelijke positie ten opzichte van raileind
- naar binnen gebogen flanken met vertanding voor extra grip
- met doorlopend slim gatenpatroon inclusief ronde ankerboten
- met zaagsporen van elk 50 mm aan alle 3 de zijden van het profiel
- sendzimir verzinkt
- voor meer informatie over de max. toegestane belasting ( $F_{a,z}$ ) verwijzen wij naar de railbelastingstabellen of onze online datasheet 'Walraven RapidStrut® Datasheet'
- materiaal: staal 1.0242 (S250GD)
- Walraven RapidStrut® 41|H en 62|H getest op brandveiligheid volgens EN 1363-1
- Walraven RapidStrut® kanaalondersteuningssystemen (type 21|L, 21|H, 41|L, 41|H) voldoen aan BS 6946:1988, de Britse standaardspecificatie voor kabelondersteuningssystemen met metalen kanalen voor elektrische installaties

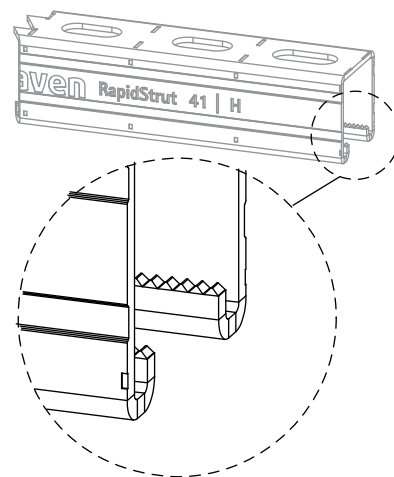

RAL-GZ 655/C  
Cert.Nr. 2012-04



Art.nr.	Type	L	B	H	s	S	RAL	BdK	BdG	VE
		(mm)	(mm)	(mm)	(mm)	(mm)				
6505224	21   L	2 m	41	21	1,50	22	RAL <sup>1</sup>	20	200	m.
6505324	21   L	3 m	41	21	1,50	22	RAL <sup>1</sup>	30	300	m.
6505624	21   L	6 m	41	21	1,50	22	RAL <sup>1</sup>	60	600	m.
6505222	21   M	2 m	41	21	2,00	22	RAL <sup>1</sup>	20	200	m.
6505322	21   M	3 m	41	21	2,00	22	RAL <sup>1</sup>	30	300	m.
6505622	21   M	6 m	41	21	2,00	22	RAL <sup>1</sup>	60	600	m.
6505225	21   H	2 m	41	21	2,50	22	RAL <sup>1</sup>	20	200	m.
6505325	21   H	3 m	41	21	2,50	22	RAL <sup>1</sup>	30	300	m.
6505625	21   H	6 m	41	21	2,50	22	RAL <sup>1</sup>	60	600	m.
6505244	41   L	2 m	41	41	1,50	22	RAL <sup>1</sup>	20	100	m.
6505344	41   L	3 m	41	41	1,50	22	RAL <sup>1</sup>	30	150	m.
6505644	41   L	6 m	41	41	1,50	22	RAL <sup>1</sup>	60	300	m.
6505242	41   M	2 m	41	41	2,00	22	RAL <sup>1</sup>	20	100	m.
6505342	41   M	3 m	41	41	2,00	22	RAL <sup>1</sup>	30	150	m.
6505642	41   M	6 m	41	41	2,00	22	RAL <sup>1</sup>	60	300	m.
6505245	41   H	2 m	41	41	2,50	22	RAL <sup>1</sup>	20	100	m.
6505345	41   H	3 m	41	41	2,50	22	RAL <sup>1</sup>	30	150	m.
6505645	41   H	6 m	41	41	2,50	22	RAL <sup>1</sup>	60	300	m.
6505365	62   H	3 m	41	62	2,50	22	-	30	90	m.
6505665	62   H	6 m	41	62	2,50	22	-	60	180	m.
6505385	82   H	3 m	41	82	2,50	22	-	30	90	m.
6505685	82   H	6 m	41	82	2,50	22	-	60	180	m.
6505620	21   H	6 m	41	21	2,50	22	-	60	600	m. *
6505640	41   H	6 m	41	41	2,50	22	-	60	300	m. *

RAL<sup>1</sup> = getest, gecertificeerd en gecontroleerd door een externe partij volgens RAL-GZ 655/C.

Walraven RapidStrut® 41|H en 62|H getest op brandveiligheid volgens EN 1363-1.

\* Ongesleufd

Voor gedetailleerde technische informatie betreffende onze RAL gemarkeerde producten verwijzen wij naar onze RAL datasheet in onze webcatalogus.

Voor meer informatie over de max. toegestane belasting ( $F_{a,z}$ ) verwijzen wij naar de railbelastingstabellen of onze online datasheet 'Walraven RapidStrut® Datasheet'

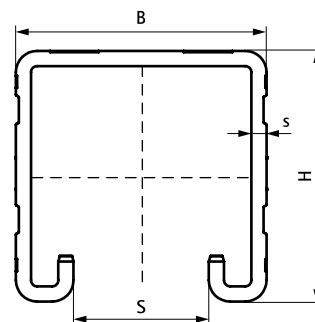

### Complementair

Walraven RapidStrut® Hammerfix G2 (BUP1000)  
Walraven RapidStrut® Schuifmoer G2 (BUP1000)

### Alternatief

Walraven RapidStrut® Montagerail DS 5 (BUP1000)