

Walraven Maxx Hammerfix

(H2 05 26)

voor bevestiging aan Maxx Zwaar Kokerprofiel

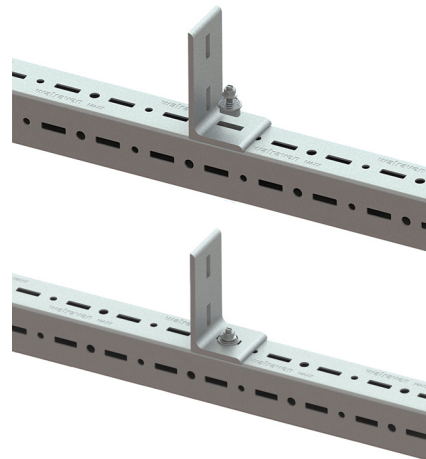
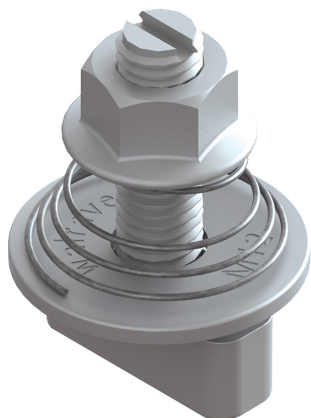

Voordelen en kenmerken

- vormsluitende verbinder
- houdt het geheel op zijn plaats voordat het definitief wordt vastgedraaid
- voorgemonteerd en klaar voor gebruik voor een snelle bevestiging in kokerprofiel door in te drukken en 90° te draaien
- met zichtbare markering bovenaan om de positie van de Hammerfix te zien
- met vierkante as om bij het vastdraaien in het profielgatenpatroon te blokkeren
- materiaal: staal, sterkteklasse 8.8; veer gemaakt van roestvast staal (AISI 316)
- thermisch verzinkt

Art.nr.	Type	G	L	B	B2	H	h	s	T _{inst} *	F _{a,z}	VPE 1
				(mm)	(mm)	(mm)	(mm)	(mm)	(Nm)	(N)	
65219214	HF	M12	35	40	12	53	12,8	2,5	75,0	14.500	25

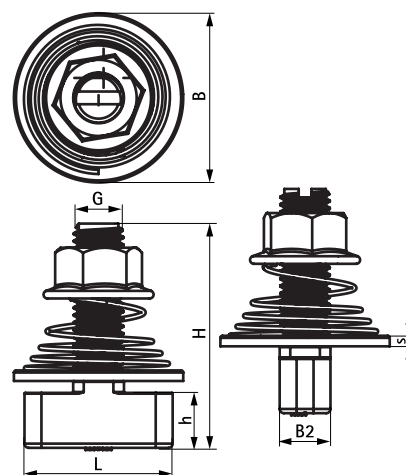

Complementair

Walraven Maxx Zwaar Railprofiel
Walraven Maxx Voetplaat
Walraven Maxx Profile Connector 90°

Complementair

Walraven Maxx T-Verbinder
Walraven Maxx Railverbindingstrip Set
Walraven Maxx U-vorm Onderlegplaat