

# Maxx Hammerfix

(H2 05 25)

voor bevestiging aan Maxx Zwaar Kokerprofiel

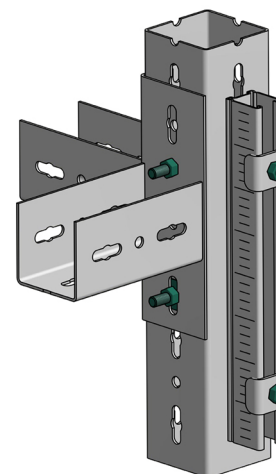

## Voordelen en kenmerken

- voorgemonteerd en klaar voor gebruik voor een snelle bevestiging in kokerprofiel door in te drukken en 90° te draaien
- de Hammerfix kop is bij uitstek geschikt om toe passen in het gatenpatroon van het Maxx Zwaar Kokerprofiel
- na het monteren van de Hammerfix moet de moer vastgedraaid worden met een moersleutel
- max. torque is 80Nm
- materiaal: staal, sterkteklasse 8.8
- elektrolytisch verzinkt
- te gebruiken in combinatie met BIS Onderleggingen (Art.nr. 65381012) en BIS Zeskantmoeren (Art.nr. 61281012)

Art.nr.	Type	LU (mm)	F <sub>a,z</sub> (N)	F <sub>a,x</sub> (N)	VPE 1
65219204	IPH	40	10.000	10.000	25
65219207	IPH	75	10.000	10.000	25

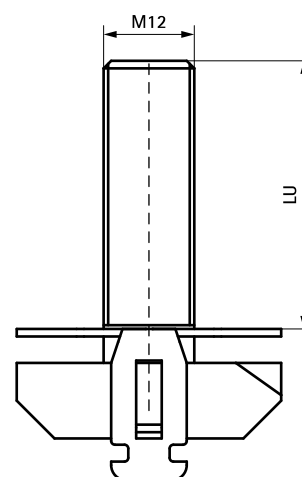

## Complementair

- BIS Zeskantmoer (BUP1000)
- BIS Onderlegging - Vlak (BUP1000)