

BIS Strut RVS Verbinder 90°

(M 60 04)

constructies met Strut-rail

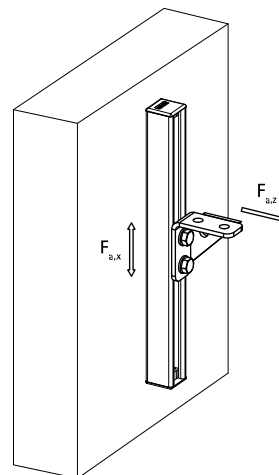

Voordelen en kenmerken

- versterkte verbinder om rigide fabricages met Strut rail te maken
- montagevriendelijk door afgeronde vormgeving
- materiaal: RVS 1.4404 (A4) - EN 10088, AISI 316L

Art.nr.	L	B	H	s	d1	k	a	Voor rail	F _{a,z}	F _{a,z 2}	F _{a,x}	F _{a,x 2}	VPE 1
		(mm)	(mm)	(mm)	(mm)	(mm)	(°)		(N)	(N)	(N)	(N)	
66587291	110 mm	40	110	4	12,2	50	90°	Strut	4.000	8.000	3.000	7.000	25
<i>F_{a,z}: max. toegestane belasting volgens RAL GZ-655D (met rail 41x41x1.5)</i> <i>F_{a,z2}: max. toegestane belasting (met rail 41x41x2.5).</i> <i>F_{a,x}: max. toegestane belasting volgens RAL GZ-655D (met rail 41x41x1.5 en vastgezet met 2 x M12 - 30Nm).</i> <i>F_{a,x2}: max. toegestane belasting (met rail 41x41x2.5 en vastgezet met 2 x M12 - 60Nm).</i>													

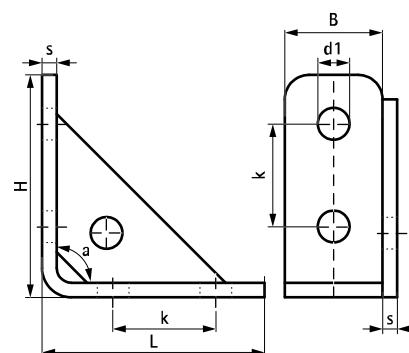

Complementair

- Walraven RapidStrut® RVS Montagerail
- Walraven RapidStrut® RVS Montagerail Dubbel
- Walraven RapidStrut® RVS Wandconsole

Complementair

- Walraven RapidStrut® RVS Vleugelschuifmoer
- BIS RVS Zeskantapbout
- BIS Strut RVS Onderlegging (Vlak)