

Walraven BIS RapidStrut® Montagerail (BUP1000)

(H 04 13)

voor middelzware bevestigstoepassingen



65018627

65018647

65018667

65018687

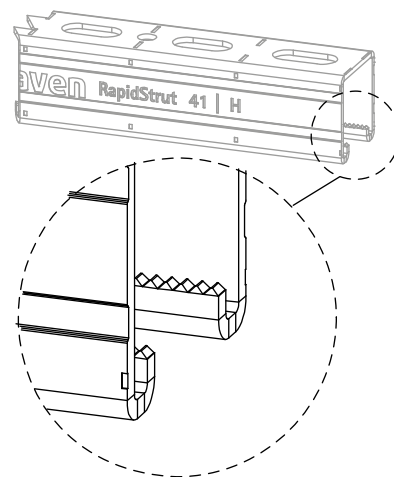

Voordelen en kenmerken

- universeel railsysteem
- corrosiebescherming blijft intact na afkorten
- gatenspatroon steeds op gelijke positie ten opzichte van raileind
- naar binnen gebogen flanken met veranding voor extra grip
- met doorlopend slim gatenspatroon inclusief ronde ankerkopen
- met zaagsporen van elk 50 mm aan alle 3 de zijden van het profiel
- oppervlaktebescherming:
 - product maakt deel uit van het Walraven BIS UltraProtect® 1000 systeem
 - geschikt voor binnen- en buitentoepassingen
 - doorstaat min. 1.000 uur zoutsproeitest (max. 5% rood roest) volgens ISO 9227
- Walraven RapidStrut® 41|H en 62|H getest op brandveiligheid volgens EN 1363-1
- Walraven RapidStrut® kanaalondersteuningssystemen (type 21|L, 21|H, 41|L, 41|H) voldoen aan BS 6946:1988, de Britse standaardspecificatie voor kabelondersteuningssystemen met metalen kanalen voor elektrische installaties
- materiaal: staal 1.0242 (S250GD)



RAL-GZ 655/C
Cert.Nr. 2015-02

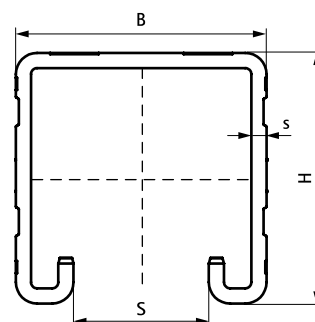

Complementair

Walraven RapidStrut® Schuifmoer G2 (BUP1000)
Walraven RapidStrut® Hammerfix G2 (BUP1000)
Walraven Yeti® 130 Montagesysteem

Complementair

Walraven Yeti® 280 Montagesysteem

Alternatief

Walraven RapidStrut® Montagerail DS 5 (BUP1000)

Walraven BIS RapidStrut® Montagerail (BUP1000)

(H 04 13)

voor middelzware bevestigingstoepassingen



65018627

65018647

65018667

65018687

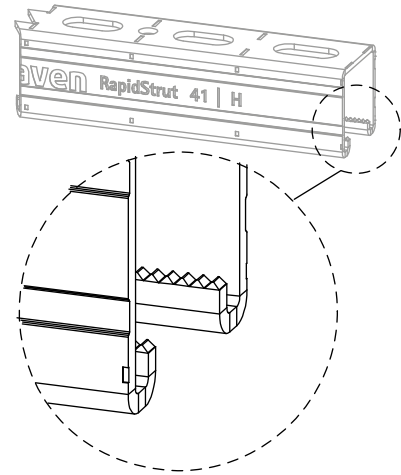

6501847050	41 H	0,5 m	41	41	2,50	22	RAL ¹	-	-	st.
6501847075	41 H	0,75 m	41	41	2,50	22	RAL ¹	-	-	st.
6501847100	41 H	1 m	41	41	2,50	22	RAL ¹	-	-	st.
6501847120	41 H	1,2 m	41	41	2,50	22	RAL ¹	-	-	st.
6501847180	41 H	1,8 m	41	41	2,50	22	RAL ¹	-	-	st.
65018247	41 H	2 m	41	41	2,50	22	RAL ¹	20	100	m.
6501847240	41 H	2,4 m	41	41	2,50	22	RAL ¹	-	-	st.
65018347	41 H	3 m	41	41	2,50	22	RAL ¹	30	150	m.
65018647	41 H	6 m	41	41	2,50	22	RAL ¹	60	300	m.
65018367	62 H	3 m	41	62	2,50	22	-	30	90	m.
65018667	62 H	6 m	41	62	2,50	22	-	60	180	m.
65018387	82 H	3 m	41	82	2,50	22	-	30	90	m.
65018687	82 H	6 m	41	82	2,50	22	-	60	180	m.
65018640	41 H	6 m	41	41	2,50	22	-	60	300	m.

RAL¹ = getest, gecertificeerd en gecontroleerd door een externe partij volgens RAL-GZ 655/C.
Walraven RapidStrut® 41|H en 62|H getest op brandveiligheid volgens EN 1363-1.

* Ongesleufd

Voor gedetailleerde technische informatie betreffende onze RAL gemarkeerde producten verwijzen wij naar onze RAL datasheet in onze webcatalogus.

Voor meer informatie over de max. toegestane belasting ($F_{0,2}$) verwijzen wij naar de railbelastingstabellen of onze online datasheet 'Walraven RapidStrut® Datasheet'.



RAL-GZ 655/C
Cert.Nr. 2015-02

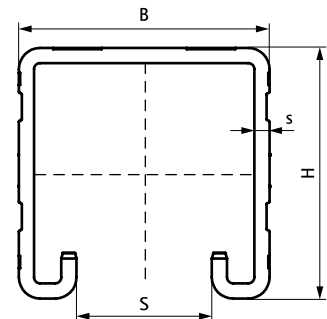
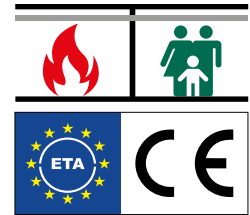

Complementair

Walraven RapidStrut® Schuifmoer G2 (BUP1000)

Walraven RapidStrut® Hammerfix G2 (BUP1000)

Walraven Yeti® 130 Montagesysteem

Complementair

Walraven Yeti® 280 Montagesysteem

Alternatief

Walraven RapidStrut® Montagerail DS 5 (BUP1000)