

WEP Expansie Plug

(L 07 20)

economisch expansieanker voor alle type ondergronden



Voordelen en kenmerken

- kan gebruikt worden met houtschroeven, spaanplaatsschroeven en metrische bouten
- geschikt voor vaste ondergronden
- zet niet vroegtijdig uit
- weerstand tegen rotatie in gaten
- Toepassing:
 - planken
 - kasten
 - sanitaire bevestigingen
 - HVAC
- materiaal: hoge kwaliteit PA6 polyamide
- Type ondergrond:
 - lichtgewicht beton
 - beton
 - metselwerk
 - hol metselwerk
 - steen
 - kalkzandsteen
 - natuursteen
 - gips

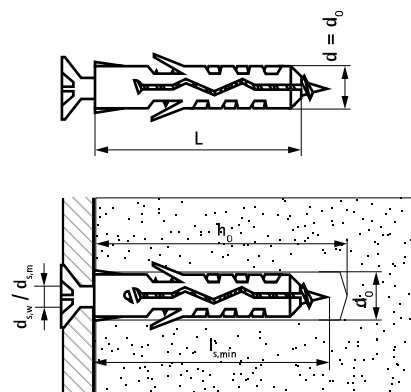

Art.nr.	Code	L	d ₀		d _{s,w}	d _{s,m}	l _{s,min}	Aanbevolen belasting baksteen (kN)	Aanbevolen belasting C20/25 beton (kN)	Aanbevolen belasting lichtgewicht beton (kN)	VPE 1	VPE 2
			(mm)	(mm)								
61001005	WEP 5x25	25 mm	5	35	2,6 - 4,0	M3	29	0,20	0,35	0,04	100	3.600
61001006	WEP 6x30	30 mm	6	40	3,5 - 5,0	M4	34	0,40	0,60	0,06	100	3.600
61001008	WEP 8x40	40 mm	8	55	4,5 - 6,0	M5	44	0,60	0,85	0,09	100	3.600
61001010	WEP 10x50	50 mm	10	65	6,0 - 8,0	M6	54	0,80	1,40	0,20	50	1.800
61001012	WEP 12x60	60 mm	12	80	8,0 - 10,0	M8	64	1,00	1,80	0,40	25	900
61001014	WEP 14x70	70 mm	14	90	10,0 - 12,0	M10	74	1,30	2,60	0,50	20	720

De opgegeven belastingen zijn behaald met een houtschroef met de maximale diameter en bevatten een veiligheidsfactor 5.