

# WSA1 Tassello per fissaggio pesante

(L 03 35)

ancorante a espansione per impieghi pesanti



## Features and benefits

- il manicotto a espansione in tre parti garantisce un carico ottimale e la sicurezza d'uso in molti substrati
- per l'uso con barre o bulloni con filettatura metrica
- adatto per l'uso in più materiali di base
- materiale: acciaio
- in acciaio
- tipo di substrato:
  - calcestruzzo
  - muratura cava
  - pietra naturale

Part No.	Code	Size	L	d <sub>0</sub> (mm)	h <sub>0</sub> (mm)	h <sub>min</sub> (mm)	h <sub>nom</sub> (mm)	Pack 1
6103608	WSA1 8x50	M8	50 mm	14	≥ 55	100,0	50	100
6103610	WSA1 10x60	M10	60 mm	16	≥ 65	100,0	60	100
6103612	WSA1 12x75	M12	75 mm	20	≥ 85	100,0	80	50
6103616	WSA1 16x115	M16	115 mm	25	≥ 125	142,5	120	25

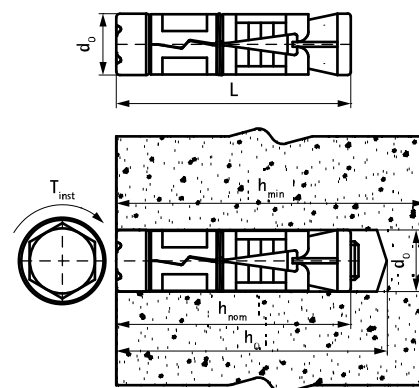

### Complementary

WIS Spazzola  
WIS Pompa soffiante  
WSDS+ Trapano con tre punte per calcestruzzo 3CE

### Complementary

WSDS+ Punta per trapano per materiali cavi