

Walraven RapidRail® Sínkengyel

(G 35 50)

Walraven RapidRail® sínszerkezetek összeszerelésére



Jellemzők és előnyök

- az összekötőelem BIS RapidRail® csúszóanyával előszerelve
- sínszerkezetek előállítására
- a szorítórugó segítségével a termék a sínben egyszerűen és rugalmasan mozgatható, illetőleg pozícionálható a végleges rögzítésig
- alapanyag: fém részek acélból 1,0332; szorítórugó POM-ból (polioximetilén), zöld
- felületvédelem: elektrolitikus horganyzás

RAL-GZ 655/D
Cert.Nr. 2012-10

Cikkszám	L	B	H	s	S	k	T _(inst.)	Részére	F _{a,z}	F _{a,x}	RAL	db/ csomag 1
		(mm)	(mm)	(mm)	(mm)	(mm)	(Nm)		(N)	(N)		
6584150	104 mm	30	20	3,0	28	74	15,0	27x18	1 226	689	RAL ¹	25
6584151	112 mm	30	17	3,0	31	82	15,0	30x15	1 226	689	RAL ¹	25
6584152	109 mm	30	22	3,0	31	79	15,0	30x20	1 226	689	RAL ¹	25
6584153	97 mm	30	32	3,0	31	67	15,0	30x30	1 226	689	-	25
6584156	117 mm	30	42	3,0	39	87	15,0	38x40	1 226	689	-	25

RAL¹ = a 30x15, 30x20, 30x30 valamint 30x45 sínnel kombinálva tesztelt, hitelesített és egy harmadik fél által a RAL-GZ 655/D szerint felügyelt.

RAL tanúsítvánnyal rendelkező termékeink részletes műszaki leírását megtekintheti RAL terméktáblázatunkban a oldalon.

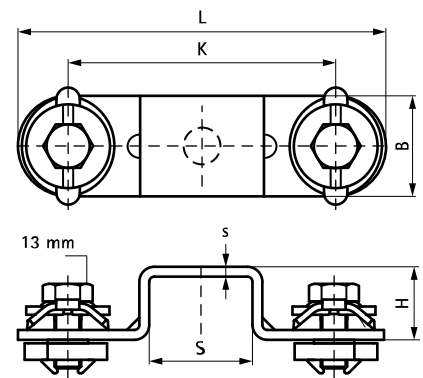

Kiegészítő termék

Walraven RapidRail® Szerelő sín