

## Maxx Függesztő rögzítő

szereplősínek acélgerendához való rögzítéséhez

(H2 05 45)

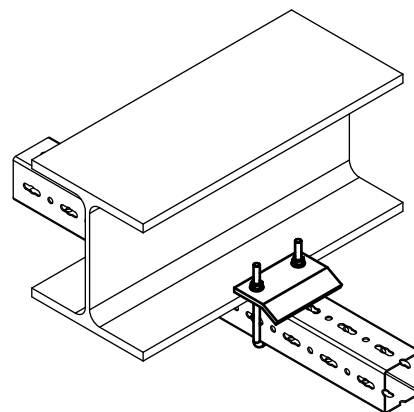

### Jellemzők és előnyök

- acélgerendához való rögzítéshez  
hegesztés és fúrás nélkül
- rögzítési pontonként mindig 2 rögzítő  
elem használandó
- alapanyag: acél
- tűzihorganyzott

Cikkszám	Típus	L	Lm1 (mm)	db/csomag 1
6589100	IPBC100	117 mm	70	1

