

BIS Mengering[®] Rapid Inox csőkötés

(N 05 20)

csövek részére DN 40 - DN 200



Jellemzők és előnyök

- egycsavaros csatlakozó
- meghatározott zárónyomaték speciális szerszám használata nélkül
- tűzvédelmi alkalmazásokhoz tesztelt
- tengelyirányú szakítószilárdsága max. 0,5 bar DN 40 - DN 200
- az egyszerű vizuális nyomatékszabályozással egyszerű és gyors telepítés
- alapanyag:
 - gallér: krómaceél 1.4510 / 11 (AISI 430 Ti)
 - zárszerkezet: 1.4301 / 1.4510 / 11 (AISI 430 Ti)
 - csavarok / anyák: horganyzott acél
 - tömítő: EPDM, fekete



Cikkszám	D (mm)	DN	Csavar	B (mm)	b (mm)	T _(max.) (Nm)	CE	db/csomag 1
7454050	70	50	M8	80	40	szoros zárás	CE	100
7454070	90	70	M8	100	40	szoros zárás	CE	100
7454080	95	80	M8	105	40	szoros zárás	CE	100
7454100	125	100	M8	135	46	szoros zárás	CE	100
7454125	147	125	M8	162	55	szoros zárás	CE	70
7454150	172	150	M8	187	55	szoros zárás	CE	50
7454200	227	200	M10	244	70	szoros zárás	CE	15

Figyelem! A BIS Mengering[®] CV alternatívája a BIS Mengering[®] Rapid.

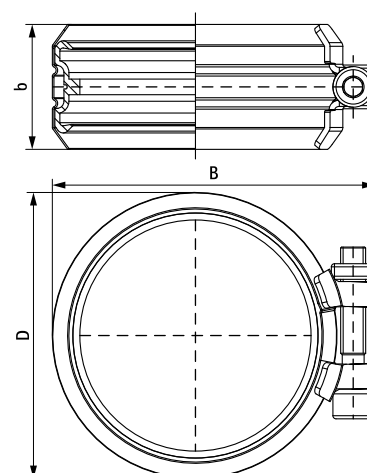

Alternatíva

BIS Mengering[®] CV / CE Krómaceél csőkötés