

WUP Chevilles universelles

(L 07 05)

chevilles universelles standard pour tout type de support



Avantages et caractéristiques

- charge admissible élevée
- peut être utilisé avec des vis à bois, des vis agglo et des boulons métriques
- convient à de nombreux matériaux
- s'insère facilement dans les perçages
- la collerette empêche le glissement de la cheville au fond du perçage
- ne s'expande pas prématurément
- ne tourne pas sur elle-même
- applications :
 - étagères murales
 - placards muraux, armoires de toilette
 - installations sanitaires
 - plomberie et installations de climatisation
- matière : polyamide PA6 haute qualité
- adapté aux supports suivants :
 - béton léger
 - béton
 - maçonnerie
 - maçonnerie creuse
 - roche
 - briques silico-calcaires
 - pierre naturelle
 - plâtre

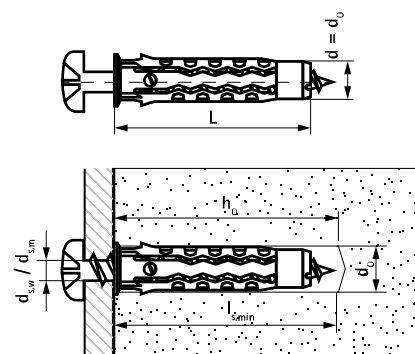

N°Art.	Code	L	d ₀	h ₀	d _{s,w}	d _{s,m}	l _{s,min}	Charge rec. brique pleine (kN)	Charge rec. brique creuse (kN)	Charge rec. béton C20/25 (kN)	Charge rec. béton léger (kN)	Charge rec. pierre (kN)	Cond.1	Cond.2
			(mm)	(mm)	(mm)	(mm)	(mm)							
6100706	WUP 6x30	30 mm	6	40	3,5 - 5,0	M4	34		0,20	0,45	0,12	0,70	100	3.600
6100708	WUP 8x40	40 mm	8	50	4,5 - 6,0	-	44	1,00	0,40	1,15	0,19	1,00	100	3.600
6100710	WUP 10x50	50 mm	10	70	6,0 - 8,0	-	54	1,10	0,45	1,90	0,30	1,80	50	1.800
6100712	WUP 12x60	60 mm	12	70	8,0 - 10,0	-	64	1,50	0,50	2,70	0,40	2,10	25	900

Les charges de tension indiquées ont été obtenues en utilisant une vis à bois au plus grand diamètre possible. Elles comprennent un facteur de sécurité de 5.