

WEP Chevilles à expansion

(L 07 20)

chevilles à expansion économiques pour tous types de supports



Avantages et caractéristiques

- peut être utilisé avec des vis à bois, des vis aggro et des boulons métriques
- pour tous les matériaux durs
- ne s'expande pas prématurément
- ne tourne pas sur elle-même
- applications :
 - étagères murales
 - placards muraux, armoires de toilette
 - installations sanitaires
 - plomberie et installations de climatisation
- matière : polyamide PA6 haute qualité
- adapté aux supports suivants :
 - béton léger
 - béton
 - maçonnerie
 - maçonnerie creuse
 - roche
 - briques silico-calcaires
 - pierre naturelle
 - plâtre

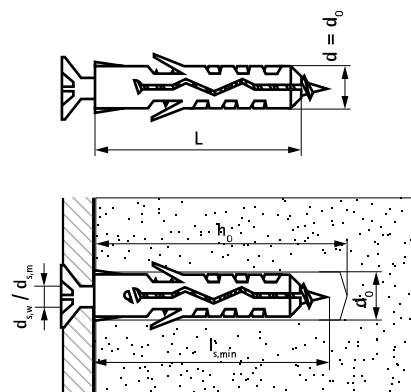

N°Art.	Code	L	d ₀	h ₀	d _{s,w}	d _{s,m}	l _{s,min}	Charge rec. brique pleine (kN)	Charge rec. béton C20/25 (kN)	Charge rec. béton léger (kN)	Cond.1	Cond.2
61001005	WEP 5x25	25 mm	5	35	2,6 - 4,0	M3	29	0,20	0,35	0,04	100	3.600
61001006	WEP 6x30	30 mm	6	40	3,5 - 5,0	M4	34	0,40	0,60	0,06	100	3.600
61001008	WEP 8x40	40 mm	8	55	4,5 - 6,0	M5	44	0,60	0,85	0,09	100	3.600
61001010	WEP 10x50	50 mm	10	65	6,0 - 8,0	M6	54	0,80	1,40	0,20	50	1.800
61001012	WEP 12x60	60 mm	12	80	8,0 - 10,0	M8	64	1,00	1,80	0,40	25	900
61001014	WEP 14x70	70 mm	14	90	10,0 - 12,0	M10	74	1,30	2,60	0,50	20	720

Les charges de tension indiquées ont été obtenues en utilisant une vis à bois au plus grand diamètre possible. Elles comprennent un facteur de sécurité de 5.