

Maxx Connecteur 90°

(H2 05 15)

assemblage du rail Maxx à angle droit

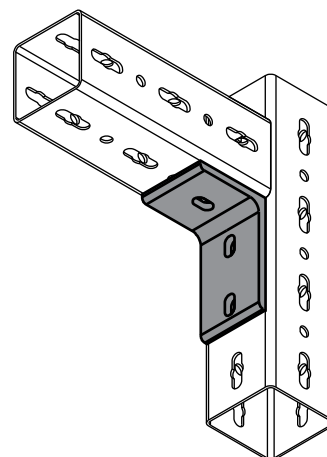

Avantages et caractéristiques

- pour l'assemblage du rail Maxx à angle droit
- matière : acier
- perforation adaptée pour un montage facilité
- traitement de surface : galvanisation à chaud

N°Art.	Modèle	Type	L	B (mm)	H (mm)	s (mm)	d1 (mm)	k (mm)	Weight (kg)	Cond.1
6681015	3 trous	IPC90/3	150 mm	100	100	10,0	27 x 15	75	1,90	1

