

# Maxx Ecrous Hammerfix

(H2 05 25)

fixation sur rail Maxx

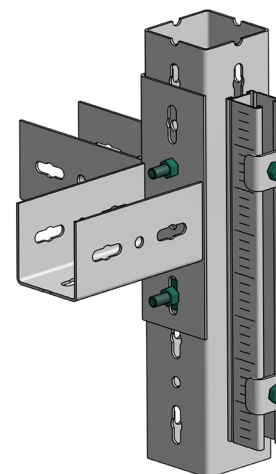

## Avantages et caractéristiques

- pré-assemblé et prêt à l'emploi : placez l'écrou dans la perforation, appuyez et tournez à 90°
- la tête de l'écrou est spécialement conçue pour s'adapter au rail Maxx
- après montage l'écrou doit être serré à l'aide d'une clé
- torque maximum : 80Nm
- matière : acier, classe 8.8
- traitement de surface : galvanisation électrolytique
- à utiliser avec les rondelles plates (code article 65381512) et les écrous hexagonaux (code article 61281012) de la gamme Walraven

N°Art.	Type	LU (mm)	F <sub>a,z</sub> (N)	F <sub>a,x</sub> (N)	Cond.1
65219204	IPH	40	10.000	10.000	25
65219207	IPH	75	10.000	10.000	25

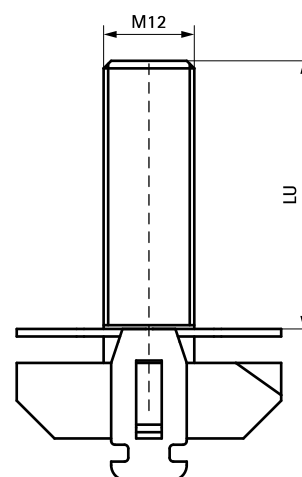

## Complémentaire

- Maxx Rail charges lourdes
- BIS Ecrous hexagonaux (BUP1000)
- BIS Rondelles plates (BUP1000)