

Maxx Etrier fil

fixation du rail Maxx sur poutre IPN

(H2 05 45)

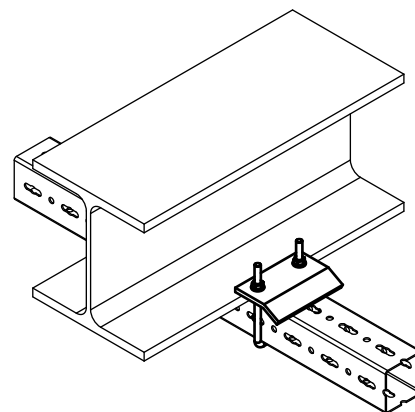

Avantages et caractéristiques

- pour une fixation solide sans perçage ni soudure sur les constructions en acier et sur poutrelle métallique
- matière : acier
- traitement de surface : galvanisation à chaud
- toujours utiliser deux unités par fixation

N°Art.	Type	L	Lm1 (mm)	Cond.1
6589100	IPBC100	117 mm	70	1

