

Walraven RapidStrut® Carril de fijación DS 5 (BUP1000)

(H 04 05)

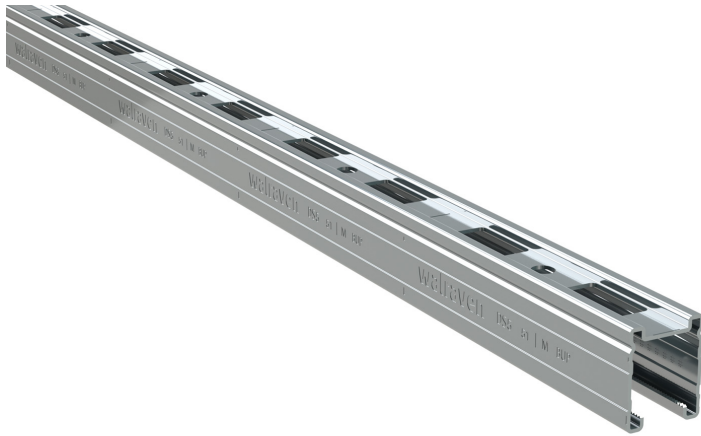

Características y ventajas

- para una fijación sencilla y rápida
- patrón de agujeros único, que permite fijar los accesorios de BIS RapidStrut® en ambas caras del carril
- resistencia a la corrosión muy elevada (Walraven BIS UltraProtect® 1000)
- la protección a la corrosión se mantiene después del corte
- carga mínima igual a Strut 41x41x2,5 mm
- con perforación continua
- la distancia entre el extremo final del carril y el primer orificio es siempre la misma
- con una escala de graduación continua en un lado
- con bordes interiores con perfil serrado para un agarre adicional
- material: acero 1.0242
- tratamiento de la superficie:
 - este producto forma parte del Sistema Walraven BIS UltraProtect® 1000
 - idóneo para aplicaciones en interior y al aire libre
 - resistencia mínima de 1.000 horas en un test de niebla salina (max. 5% óxido rojo) de acuerdo con ISO 9227



Pieza N°	L	B	H	s	S	At.peq.	At.gr.	Unid.
		(mm)	(mm)	(mm)	(mm)			
65058252	2 m	41	51	2,0	22	20	80	m.
65058352	3 m	41	51	2,0	22	30	120	m.
65058652	6 m	41	51	2,0	22	60	240	m.

Para más información sobre la carga máxima permitida ($F_{0,2}$) por favor remitirse a las tablas de carga o a nuestra ficha técnica online 'Walraven RapidStrut® Hoja de datos'.

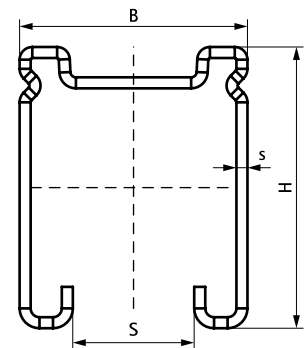

Complementarios

- Walraven RapidStrut® Hammerfix G2 (BUP1000)
- Walraven RapidStrut® Conectores de carril 90° G2
- Walraven RapidStrut® Conectores de carril

Complementarios

- Walraven RapidStrut® Conectores de carril G2 (BUP1000)
- Walraven RapidStrut® Conectores de carril G2 (BUP1000)
- Walraven RapidStrut® Conectores de carril