

Walraven RapidStrut® Carril de fijación (BUP1000)

(H 04 13)

para aplicaciones de fijación de peso medio

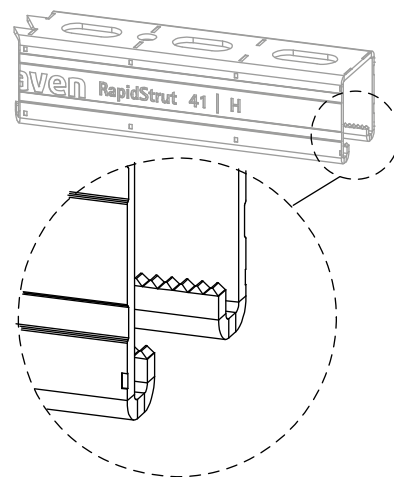
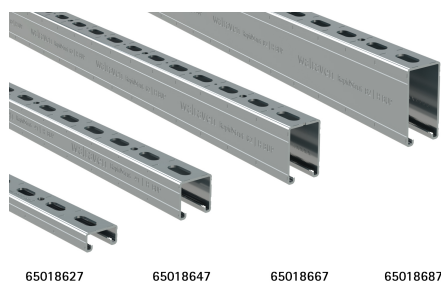

Características y ventajas

- sistema de carriles universal
- la protección a la corrosión se mantiene después del corte
- la distancia entre el extremo final del carril y el primer orificio es siempre la misma
- con bordes interiores con perfil serrado para un agarre adicional
- con un patrón de agujeros optimizado que incluye agujeros para anclajes redondos
- con marcas de sierra cada 50 mm en los 3 lados del perfil
- material: acero 1.0242 (S250GD)
- tratamiento de la superficie:
 - este producto forma parte del Sistema Walraven BIS UltraProtect® 1000
- tratamiento de la superficie:
 - idóneo para aplicaciones en interior y al aire libre
 - resistencia mínima de 1.000 horas en un test de niebla salina (max. 5% óxido rojo) de acuerdo con ISO 9227
- Walraven RapidStrut® 41|H y 62|H seguridad probada contra incendios conforme a 1363-1
- Los sistemas de soporte de carriles Walraven RapidStrut® (tipo 21|L, 21|H, 41|L, 41|H) cumplen la norma BS 6946:1988, la especificación estándar británica para sistemas de soporte de cables de carriles metálicos para instalaciones eléctricas.

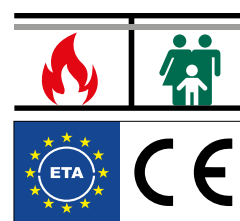

Pieza Nº	Tipo	L	B	H	s	S	RAL	At.peq.	At.gr.	Unid.	ud/pc
			(mm)	(mm)	(mm)	(mm)					
65018227	21 H	2 m	41	21	2,50	22	RAL ¹	20	200	m.	2.173,50
65018327	21 H	3 m	41	21	2,50	22	RAL ¹	30	300	m.	2.173,50
65018627	21 H	6 m	41	21	2,50	22	RAL ¹	60	600	m.	2.173,50
65018344	41 L	3 m	41	41	1,50	22		30	300	m.	
65018644	41 L	6 m	41	41	1,50	22	-	60	300	m.	
65018242	41 M	2 m	41	41	2,00	22	RAL ¹	20	100	m.	
65018342	41 M	3 m	41	41	2,00	22	RAL ¹	30	150	m.	
65018642	41 M	6 m	41	41	2,00	22	RAL ¹	60	300	m.	
6501847050	41 H	0,5 m	41	41	2,50	22	RAL ¹	-	-	pza.	2.800,71
6501847075	41 H	0,75 m	41	41	2,50	22	RAL ¹	-	-	pza.	2.800,71
6501847100	41 H	1 m	41	41	2,50	22	RAL ¹	-	-	pza.	2.800,71
6501847120	41 H	1,2 m	41	41	2,50	22	RAL ¹	-	-	pza.	2.800,71
6501847180	41 H	1,8 m	41	41	2,50	22	RAL ¹	-	-	pza.	2.800,71
65018247	41 H	2 m	41	41	2,50	22	RAL ¹	20	100	m.	2.800,71
6501847240	41 H	2,4 m	41	41	2,50	22	RAL ¹	-	-	pza.	2.800,71
65018347	41 H	3 m	41	41	2,50	22	RAL ¹	30	150	m.	2.800,71
65018647	41 H	6 m	41	41	2,50	22	RAL ¹	60	300	m.	2.800,71
65018367	62 H	3 m	41	62	2,50	22	-	30	90	m.	4.736,16
65018667	62 H	6 m	41	62	2,50	22	-	60	180	m.	4.736,16
65018387	82 H	3 m	41	82	2,50	22	-	30	90	m.	4.736,16
65018687	82 H	6 m	41	82	2,50	22	-	60	180	m.	6.749,90
65018640	41 H	6 m	41	41	2,50	22	-	60	300	m.	* 3.235,20

RAL¹ = probado, certificado y controlado por un tercero, de acuerdo con RAL-GZ 655/C.

Walraven RapidStrut® 41|H y 62|H seguridad probada contra incendios conforme a 1363-1.

* Sin perforar

Para información técnica detallada sobre nuestros productos certificados RAL, por favor miren la tabla de datos RAL en nuestro catálogo web.

Para más información sobre la carga máxima permitida (F_{0,2}) por favor remítanse a las tablas de carga o a nuestra ficha técnica online 'Walraven RapidStrut® Hoja de datos'.

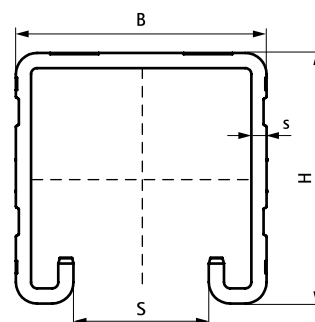

Complementarios

- Walraven RapidStrut® Tuercas soporte G2 (BUP1000)
- Walraven RapidStrut® Hammerfix G2 (BUP1000)
- Walraven Yeti® 130 sistema de

Complementarios

- Walraven Yeti® 280 Sistema de sujeción

Alternativos

- Walraven RapidStrut® Carril de fijación DS 5 (BUP1000)

Walraven RapidStrut® Carril de fijación (BUP1000)

(H 04 13)

para aplicaciones de fijación de peso medio

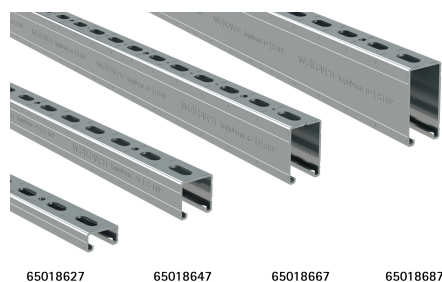

65018627 65018647 65018667 65018687

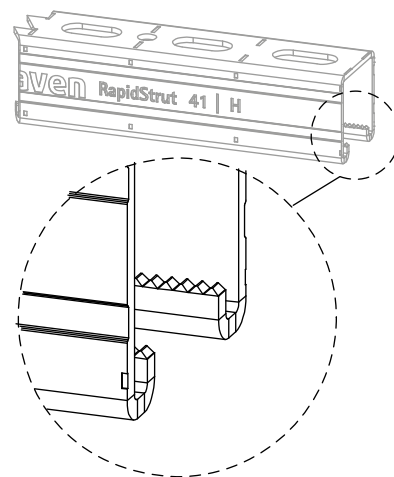

RAL-GZ 655/C
Cert.Nr. 2015-02

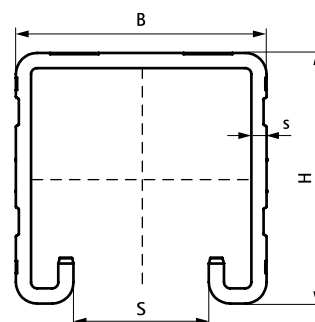

Complementarios

Walraven RapidStrut® Tuercas soporte G2 (BUP1000)
Walraven RapidStrut® Hammerfix G2 (BUP1000)
Walraven Yeti® 130 sistema de

Complementarios

Walraven Yeti® 280 Sistema de soportación

Alternativos

Walraven RapidStrut® Carril de fijación DS 5 (BUP1000)