

# Britclips® TRC

para varillas roscadas o ribetes 16 - 20 mm

(J 25 05)

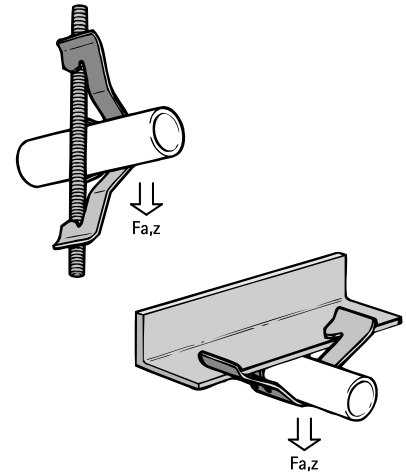
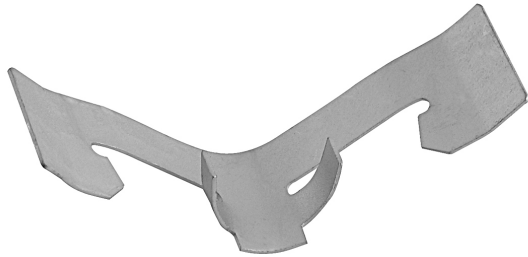

## Características y ventajas

- para una rápida fijación a varillas roscadas o salientes sin necesidad de soldadura ni taladro
- material: acero muelle (tipo C67S de acuerdo con EN10132)
- tratamiento de superficie: Delta-Tone 9000 (480 horas)

Pieza Nº	Código	D (mm)	A (mm)	R	F <sub>a,z</sub> (N)	U.m.v.1	U.m.v.2
55922510	TRCM10	16 - 20	6 - 9	M6 - M8 / M10	450	100	400

*Utilizar únicamente para cargas estáticas.  
Load shown is for beam application, for rod application F<sub>a,z</sub> = 220 N.*

