

BIS RapidRail® Escuadra de suspensión

(G 20 40)

fijación del carril al tornillo soporte

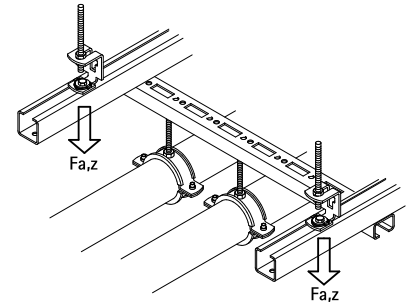

Características y ventajas

- conector con tuerca soporte(s) preensambladas BIS RapidRail®
- adecuado para carril 27x18, 30x15, 30x20, 30x30, 30x45, 38x40
- preensamblado y listo para usar para una fijación rápida, y mantiene el ensamblaje en su lugar antes de ser tensado
- con tuerca soporte preensamblada BIS RapiRail® para una fijación rápida, y mantiene el ensamblaje en su sitio antes de ser fijado
- perno con tuerca mejorada se engancha con facilidad gracias al orificio con forma de cruz
- material: partes de metal hechas de acero 1.0332; muelle(s) hechos de POM (polioximetileno), verde
- acero zincado

Pieza N°	T _(inst.) (Nm)	Para carril	F _{a,z} (N)	F _{a,x} (N)	RAL	U.m.v.1
6793008	15,0	27x18, 30x15, 30x20, 30x30, 30x45, 38x40	1.600	79	RAL ¹	50

*RAL¹ = probado, certificado y controlado por un tercero, de acuerdo con RAL-GZ 655/D.
Para información técnica detallada sobre nuestros productos certificados RAL, por favor miren la tabla de datos RAL en nuestro catálogo web.*



RAL-GZ 655/D
Cert.Nr. 2012-09

Complementarios

Walraven RapidRail® Fixing Rail