

## Walraven VibraTek® HS-1X Stahlfederhänger

(L2 05 42)

hochleistungsfähiger Stahlfederdämpfer für mittelschwere bis schwere Maschinen



## Vorteile und Eigenschaften

- einfache Montage; muss nicht auf Untergrundelementen befestigt werden
- empfohlen für Geräte mit niedrigen Arbeitsgeschwindigkeiten über 700 U/min
- epoxidpulverbeschichtetes Gehäuse, Kappe und Feder bieten erhöhten Korrosionsschutz
- Gebrauchstemperatur: -90 °C bis 150 °C
- Gummifuß verhindert Kontakt zwischen Gehäuse und Feder

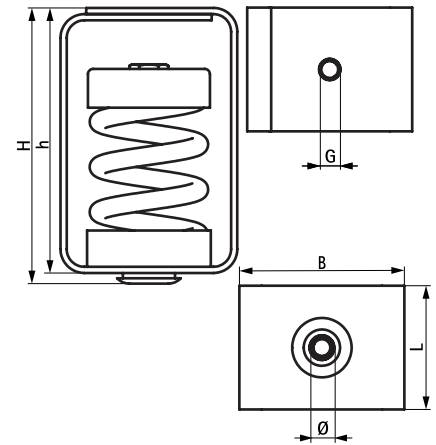

Art.Nr.	G	L	B	H	h	Ø	Mindestlast	Maximallast	Empfohlene Mindestlast	Empfohlene Maximallast	Maximale Biegung	VPE 1	Gew / 1 Einh
			(mm)	(mm)	(mm)	(mm)	(N)	(N)	(N)	(N)	(mm)		(g)
2800701000	M12	75 mm	100	156	150	22	100	1.000	200	900	25,0	10	1240.00
2800701250	M12	75 mm	100	156	150	22	130	1.250	250	1.150	25,0	10	1240.00
2800701500	M12	75 mm	100	156	150	22	150	1.500	300	1.380	25,0	10	1240.00
2800702000	M12	75 mm	100	156	150	22	200	2.000	400	1.840	25,0	10	1320.00
2800703000	M12	75 mm	100	156	150	22	300	3.000	600	2.760	25,0	10	1360.00
2800704000	M12	75 mm	100	156	150	22	400	4.000	800	3.680	25,0	10	1520.00
2800705000	M12	75 mm	100	156	150	22	500	5.000	1.000	4.600	25,0	10	1520.00
2800706000	M12	75 mm	100	156	150	22	600	6.000	1.200	5.400	25,0	10	1800.00

Weiterführende technische Informationen im Produktdatenblatt.