

Walraven Strut Schienenverbinder 90° (BUP1000)

(H 28 13)



Vorteile und Eigenschaften

- Winkelverbinder für Strut-Schienenkonstruktionen
- angepasstes Lochbild für Durchsteckverschraubungen bei Strut-Schienen
- montagefreundlich durch abgerundete Ecken
- verstärkte Biegungen für erhöhte Lastaufnahme
- Material: Stahl 1.0242 (S250GD) + ZM310 MAC
- Oberflächenbeschichtung:
 - Walraven BIS UltraProtect® 1000 Systemtechnologie
 - ein System für Installationen im Innen- und Außenbereich
 - besteht min. 1.000 Std. Salzsprühstest nach DIN ISO 9227

Art.Nr.	Modell	L	B	H	s	d1	k	a	VPE 1
			(mm)	(mm)	(mm)	(mm)	(mm)	(°)	
66588207	Kurz / kurz	42 mm	40	62	4,0	Ø 12,2	-	90	50
66588221	Kurz / lang	62 mm	40	110	4,0	Ø 12,2	50	90	25
66588228	Lang / lang	110 mm	40	110	4,0	Ø 12,2	50	90	25
66588201	Kurz / kurz	62 mm	40	62	4,0	Ø 12,2	-	90	50

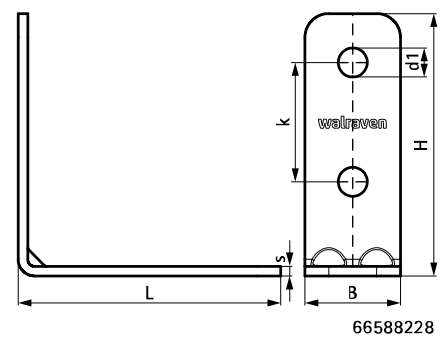
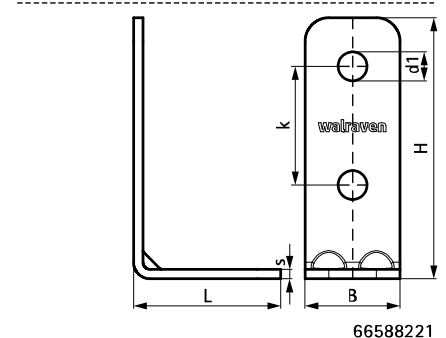
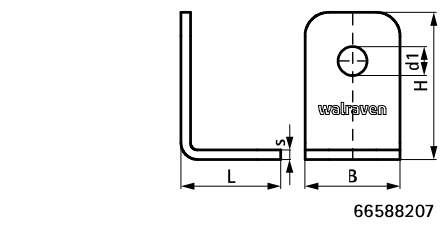
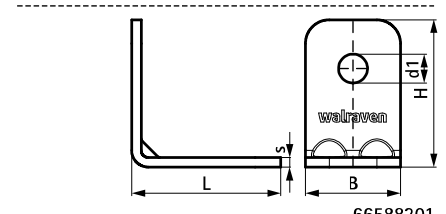
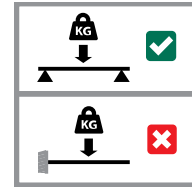

Kombination mit

Walraven RapidStrut® Flügelmuttern (BUP1000)
Walraven Yeti® 130 Montagefuß

Alternative Produkte

Walraven RapidStrut® Schienenverbinder 90° G2
Walraven Strut Schienenverbinder 90° 2D (BUP1000)
Walraven Strut Schienenverbinder 90° HD