

# Walraven RapidStrut® Schienenverbinder 90° G2 (BUP1000)

(H 28 04)

für BIS RapidStrut® Schienenkonstruktionen



## Vorteile und Eigenschaften

- Verbinder bereits vormontiert mit Klemmfedern und BIS RapidStrut® Schiebemutter
- zur Fertigung von Konstruktionen mit Strut-Schienen
- durch vormontierte Klemmfeder leicht einsetzbar und bis zur Endfixierung flexibel umpositionierbar
- einfache und sichere Montage durch Direct-Twist Technologie der vormontierten Schiebemuttern
- Sicherheits-PLUS: Verschlusskontrolle durch Montagemarkierung
- Art.Nr. 66588520X: Montage-PLUS: Optimiert für Installationen mit Akkuschauber
- Material: Metallteile aus Stahl 1.0332; Klemmfeder aus POM (Polyoxymethylen), grün
- Oberflächenbeschichtung:
  - Walraven BIS UltraProtect® 1000 Systemtechnologie
  - ein System für Installationen im Innen- und Außenbereich
  - besteht min. 1.000 Std. Salzsprühstest nach DIN ISO 9227

Art.Nr.	Gewinde (M)	L	H	b	s	k	a	T <sub>(inst.)</sub>	Für Schiene	VPE 1	Gew / 1 Einh (g)
			(mm)	(mm)	(mm)	(mm)	(°)	(Nm)			
665885202	M10	62 mm	62	20,5	4	-	90°	40,0	Strut	50	286.00
665885203	M10	62 mm	103	20,5	4	41	90°	40,0	Strut	25	407.00
665885205	M10	103 mm	103	20,5	4	41	90°	40,0	Strut	20	529.00

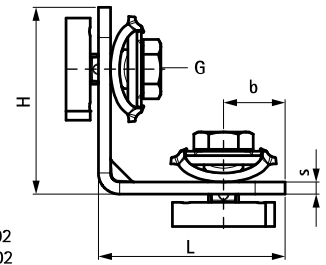
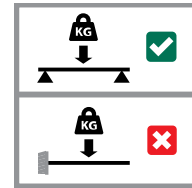

665885102  
665885202

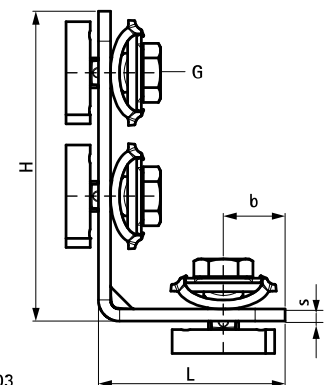

665885203

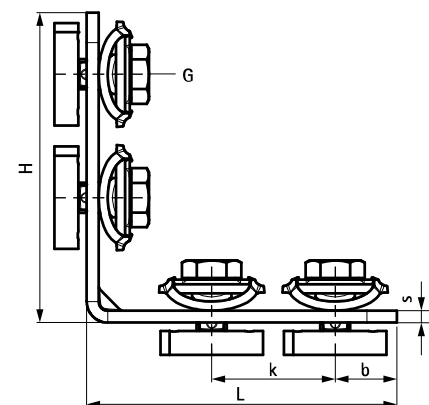

665885205

## Kombination mit

Walraven RapidStrut® Montageschienen  
DS 5 (BUP1000)