

Walraven RapidStrut® Montageschienen (sv)

(H 04 10)

für mittelschwere Befestigungsanwendungen

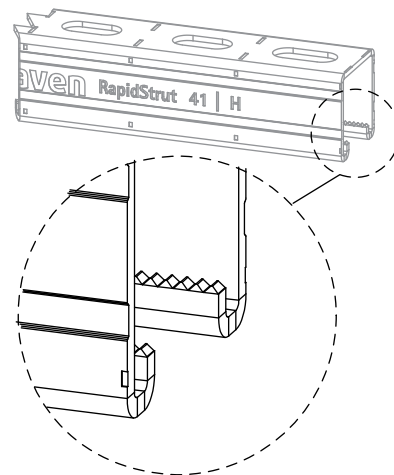
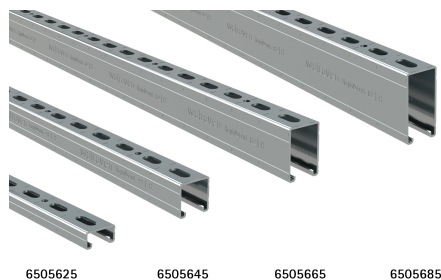

Vorteile und Eigenschaften

- universelles Schienensystem
- der Abstand zwischen Schienenende und erster Lochung ist immer gleich
- nach innen gebogene Flanken mit Verzahnung für extra Halt
- mit smartem, gleichbleibendem Lochmuster inklusive runden Ankerlöchern
- mit Schnittmarkierungen alle 50 mm auf allen drei Profelseiten
- erfüllt die Brandschutzanforderungen der MLAR/LAR/RbALei für Walraven RapidStrut® 41|H und 62|H nach EN 1363-1
- Material: Stahl 1.0242 (S250GD)
- sendzimirverzinkt
- Walraven RapidStrut® Montageschienensystem (Typen 21|L, 21|H, 41|L, 41|H) entsprechen den Anforderungen der BS 6946:1988 (The British Standard Specification) zur Anbringung von Kabelrinnen bei Elektroinstallationen
- ausführliche technische Informationen, u.a. zu den max. zulässigen Lasten ($F_{a,z}$), finden Sie im Datenblatt "Technisches Merkblatt Walraven RapidStrut®" auf unserer Webseite



RAL-GZ 655/C
Cert.Nr. 2012-04



Art.Nr.	Typ	L	B	H	s	S	RAL	Bund1	Bund2	Einh.	Gew / 1 Einh
		(mm)	(mm)	(mm)	(mm)	(mm)					(g)
6505224	21 L	2 m	41	21	1,50	22	RAL ¹	20	200	m.	1127.00
6505324	21 L	3 m	41	21	1,50	22	RAL ¹	30	300	m.	1127.00
6505624	21 L	6 m	41	21	1,50	22	RAL ¹	60	600	m.	1127.00
6505222	21 M	2 m	41	21	2,00	22	RAL ¹	20	200	m.	1380.00
6505322	21 M	3 m	41	21	2,00	22	RAL ¹	30	300	m.	1375.00
6505622	21 M	6 m	41	21	2,00	22	RAL ¹	60	600	m.	1375.00
6505225	21 H	2 m	41	21	2,50	22	RAL ¹	20	200	m.	1741.00
6505325	21 H	3 m	41	21	2,50	22	RAL ¹	30	300	m.	1741.00
6505625	21 H	6 m	41	21	2,50	22	RAL ¹	60	600	m.	1741.00
6505244	41 L	2 m	41	41	1,50	22	RAL ¹	20	100	m.	1604.00
6505344	41 L	3 m	41	41	1,50	22	RAL ¹	30	150	m.	1604.00
6505644	41 L	6 m	41	41	1,50	22	RAL ¹	60	300	m.	1604.00
6505242	41 M	2 m	41	41	2,00	22	RAL ¹	20	100	m.	2125.00
6505342	41 M	3 m	41	41	2,00	22	RAL ¹	30	150	m.	2125.00
6505642	41 M	6 m	41	41	2,00	22	RAL ¹	60	300	m.	2125.00
6505245	41 H	2 m	41	41	2,50	22	RAL ¹	20	100	m.	2526.00
6505345	41 H	3 m	41	41	2,50	22	RAL ¹	30	150	m.	2526.00
6505645	41 H	6 m	41	41	2,50	22	RAL ¹	60	300	m.	2526.00
65053453	-	3 m	41	41	3,00	22	-	150	-	m.	2872.00
6505365	62 H	3 m	41	62	2,50	22	-	30	90	m.	3341.00
6505665	62 H	6 m	41	62	2,50	22	-	60	180	m.	3341.00
6505385	82 H	3 m	41	82	2,50	22	-	30	90	m.	4123.00
6505685	82 H	6 m	41	82	2,50	22	-	60	180	m.	4123.00
6505640	41 H	6 m	41	41	2,50	22	-	60	300	m.	2670.00

RAL¹ = geprüft, gütegesichert und fremdüberwacht nach RAL-GZ 655/C.

Erfüllt die Brandschutzanforderungen der MLAR/LAR/RbALei für Walraven RapidStrut® 41|H und 62|H nach EN 1363-1.

* ungelocht

Detailinformationen zu unseren RAL-gütegesicherten Produkten können Sie der jeweiligen Produktbeschreibung (PDF) auf unserem Onlinekatalog entnehmen.

Ausführliche technische Informationen, u.a. zu den max. zulässigen Lasten ($F_{a,z}$), finden Sie im Datenblatt "Technisches Merkblatt Walraven RapidStrut®" auf unserer Webseite.

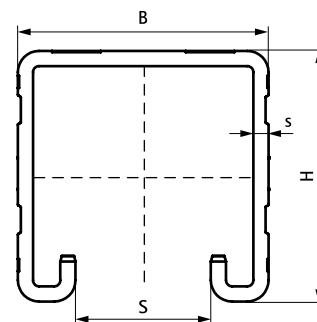

Kombination mit

- Walraven RapidStrut® Hammerfix G2 (BUP1000)
- Walraven RapidStrut® Schiebemuttern G2 (BUP1000)

Alternative Produkte

- Walraven RapidStrut® Montageschienen DS 5 (BUP1000)