

Walraven RapidStrut® Montageschienen (BUP1000)

(H 04 13)

für mittelschwere Befestigungsanwendungen

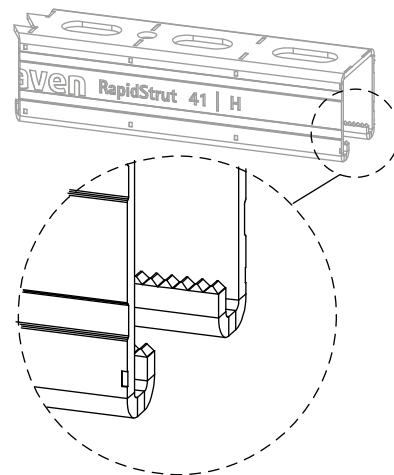
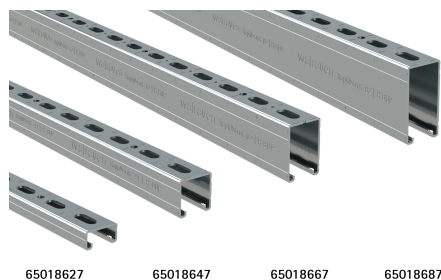

Vorteile und Eigenschaften

- universelles Schienensystem
- kompensierender Korrosionsschutz bei Schnittkanten
- der Abstand zwischen Schienenende und erster Lochung ist immer gleich
- nach innen gebogene Flanken mit Verzahnung für extra Halt
- mit smartem, gleichbleibendem Lochmuster inklusive runden Ankerlöchern
- mit Schnittmarkierungen alle 50 mm auf allen drei Profelseiten
- Material: Stahl 1.0242 (S250GD)
- Oberflächenbeschichtung:
 - Walraven BIS UltraProtect® 1000 Systemtechnologie
- Oberflächenbeschichtung:
 - ein System für Installationen im Innen- und Außenbereich
 - besteht min. 1.000 Std. Salzsprühstest nach DIN ISO 9227
- erfüllt die Brandschutzanforderungen der MLAR/LAR/RbALei für Walraven RapidStrut® 41|H und 62|H nach EN 1363-1
- Walraven RapidStrut® Montageschienensystem (Typen 21|L, 21|H, 41|L, 41|H) entsprechen den Anforderungen der BS 6946:1988 (The British Standard Specification) zur Anbringung von Kabelrinnen bei Elektroinstallationen



Art.Nr.	Typ	L	B	H	s	S	RAL	Bund1	Bund2	Einh.
			(mm)	(mm)	(mm)	(mm)				
65018227	21 H	2 m	41	21	2,50	22	RAL ¹	20	200	m.
65018327	21 H	3 m	41	21	2,50	22	RAL ¹	30	300	m.
65018627	21 H	6 m	41	21	2,50	22	RAL ¹	60	600	m.
65018344	41 L	3 m	41	41	1,50	22		30	300	m.
65018644	41 L	6 m	41	41	1,50	22	-	60	300	m.
65018242	41 M	2 m	41	41	2,00	22	RAL ¹	20	100	m.
65018342	41 M	3 m	41	41	2,00	22	RAL ¹	30	150	m.
65018642	41 M	6 m	41	41	2,00	22	RAL ¹	60	300	m.
6501847050	41 H	0,5 m	41	41	2,50	22	RAL ¹	-	-	St.
6501847075	41 H	0,75 m	41	41	2,50	22	RAL ¹	-	-	St.
6501847100	41 H	1 m	41	41	2,50	22	RAL ¹	-	-	St.
6501847120	41 H	1,2 m	41	41	2,50	22	RAL ¹	-	-	St.
6501847180	41 H	1,8 m	41	41	2,50	22	RAL ¹	-	-	St.
65018247	41 H	2 m	41	41	2,50	22	RAL ¹	20	100	m.
6501847240	41 H	2,4 m	41	41	2,50	22	RAL ¹	-	-	St.
65018347	41 H	3 m	41	41	2,50	22	RAL ¹	30	150	m.
65018647	41 H	6 m	41	41	2,50	22	RAL ¹	60	300	m.
65018367	62 H	3 m	41	62	2,50	22	-	30	90	m.
65018667	62 H	6 m	41	62	2,50	22	-	60	180	m.
65018387	82 H	3 m	41	82	2,50	22	-	30	90	m.
65018687	82 H	6 m	41	82	2,50	22	-	60	180	m.
65018640	41 H	6 m	41	41	2,50	22	-	60	300	m. *

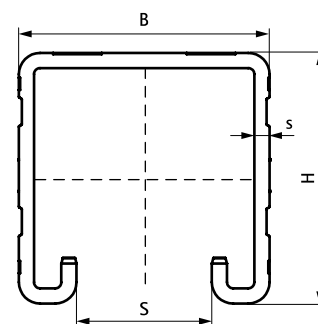

RAL¹ = geprüft, gütegesichert und fremdüberwacht nach RAL-GZ 655/C.

Erfüllt die Brandschutzanforderungen der MLAR/LAR/RbALei für Walraven RapidStrut® 41|H und 62|H nach EN 1363-1.

* ungelocht

Detailinformationen zu unseren RAL-gütegesicherten Produkten können Sie der jeweiligen Produktbeschreibung (PDF) auf unserem Onlinekatalog entnehmen.

Ausführliche technische Informationen, u.a. zu den max. zulässigen Lasten (F_{0,2}), finden Sie im Datenblatt "Technisches Merkblatt Walraven RapidStrut®" auf unserer Webseite.

Kombination mit

- Walraven RapidStrut® Schiebemuttern G2 (BUP1000)
- Walraven RapidStrut® Hammerfix G2 (BUP1000)
- Walraven Yeti® 130 Montagefuß

Kombination mit

- Walraven Yeti® 280 Montagefuß

Alternative Produkte

- Walraven RapidStrut® Montageschienen DS 5 (BUP1000)

Walraven RapidStrut® Montageschienen (BUP1000)

(H 04 13)

für mittelschwere Befestigungsanwendungen

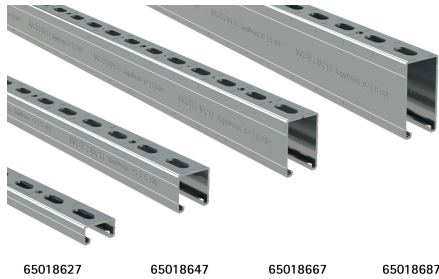

65018627 65018647 65018667 65018687

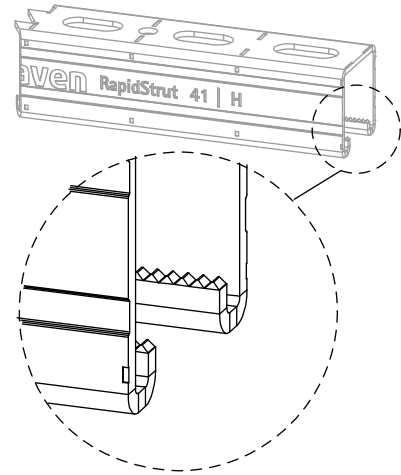

RAL-GZ 655/C
Cert.Nr. 2015-02

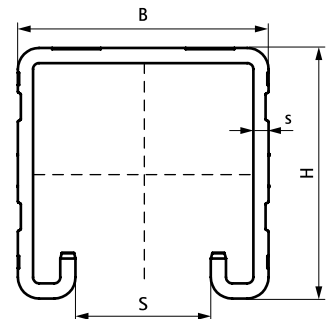
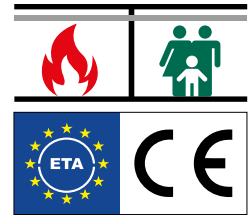

Kombination mit

- Walraven RapidStrut® Schiebemuttern G2 (BUP1000)
- Walraven RapidStrut® Hammerfix G2 (BUP1000)
- Walraven Yeti® 130 Montagefuß

Kombination mit

- Walraven Yeti® 280 Montagefuß

Alternative Produkte

- Walraven RapidStrut® Montageschienen DS 5 (BUP1000)