

# Walraven RapidStrut® Vertikalkonsole (BUP1000)

(H 08 07)

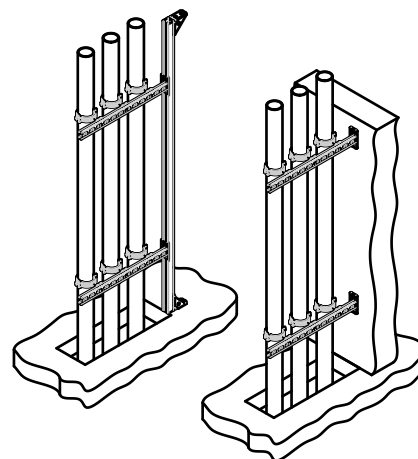

## Vorteile und Eigenschaften

- versetzt und hochkant angeschweißte Schiene für vertikale Installationen
- besonders geeignet für enge Schächte
- optimierte Nutzung begrenzter Installationsflächen
- CO<sub>2</sub>-geschweißt
- nach innen gebogene Flanken mit Verzahnung für extra Halt
- Material: Stahl 1.0226
- Oberflächenbeschichtung:
  - Walraven BIS UltraProtect® 1000 Systemtechnologie
  - ein System für Installationen im Innen- und Außenbereich
  - besteht min. 1.000 Std. Salzsprühstest nach DIN ISO 9227

Art.Nr.	L	B	H	s	d1	S	k	Profil	VPE 1	Gew / 1 Einh
		(mm)	(mm)	(mm)	(mm)	(mm)	(mm)			(g)
6603828	300 mm	48	130	5,0	25 x 11	22	90	Strut 41x21	10	674.00
6603829	600 mm	48	130	5,0	25 x 11	22	90	Strut 41x21	10	1180.00

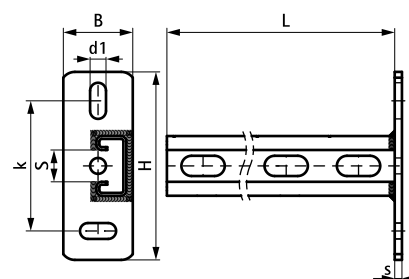

### Kombination mit

Walraven RapidStrut® Montageschienen (BUP1000)  
 Walraven RapidStrut® Schiebemuttern G2 (BUP1000)  
 Walraven RapidStrut® Hammerfix G2

### Kombination mit

Walraven RapidStrut® Flügelmuttern (BUP1000)  
 WTB1 Bolzenanker