

Walraven RapidStrut® Knotendreieck (BUP1000)

(H 16 20)

für BIS RapidStrut® Schienenkonstruktionen

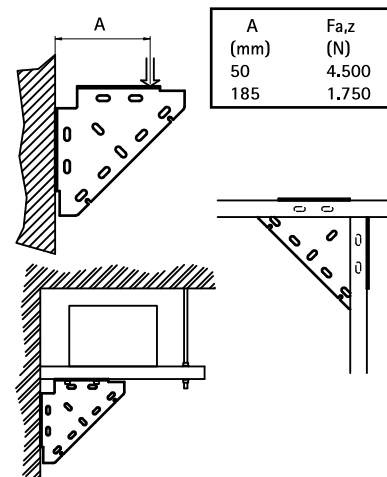
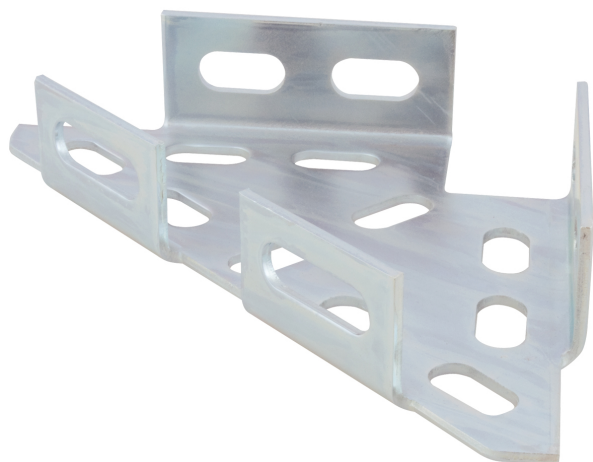

Vorteile und Eigenschaften

- einteilige Stütze
- zum Anbringen als Stützelement über, unter oder neben einer Wandkonsole
- zur Erhöhung der Belastbarkeit von Schienenkonstruktionen
- Material: Stahl 1.0332
- Oberflächenbeschichtung:
 - Walraven BIS UltraProtect® 1000 Systemtechnologie
 - ein System für Installationen im Innen- und Außenbereich
 - besteht min. 1.000 Std. Salzsprühstest nach DIN ISO 9227

Art.Nr.	Für Schiene	VPE 1	Gew / 1 Einh. (g)
65938020	Strut + 38x40	10	900,00

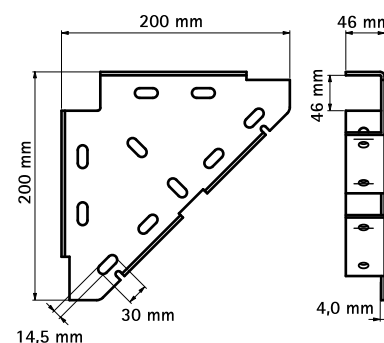

Kombination mit

Walraven RapidStrut® Montageschienen
DS 5 (BUP1000)

Alternative Produkte

Walraven RapidStrut® Winkelkonsole
(BUP1000)