

Walraven RapidRail® Kreuzverbinder (ev)

(G 35 50)

für Walraven RapidRail® Schienenkonstruktionen



Vorteile und Eigenschaften

- Verbinder bereits vormontiert mit BIS RapidRail®-Schiebemutter
- zur Fertigung von Schienenkonstruktionen
- durch vormontierte Klemmfeder leicht einsetzbar und bis zur Endfixierung flexibel umpositionierbar
- Schnellmontagesystem
- Material: Metallteile aus Stahl 1.0332; Klemmfeder aus POM (Polyoxymethylen), grün
- elektrolytisch verzinkt



RAL-GZ 655/D
Cert.Nr. 2012-10

Art.Nr.	L	B	H	s	S	k	T _(inst.)	Für Schiene	F _{a,z}	F _{a,x}	RAL	VPE 1	Gew / 1 Einh
	(mm)	(mm)	(mm)	(mm)	(mm)	(mm)	(Nm)		(N)	(N)			(g)
6584150	104 mm	30	20	3,0	28	74	15,0	27x18	1.226	689	RAL ¹	25	139.00
6584151	112 mm	30	17	3,0	31	82	15,0	30x15	1.226	689	RAL ¹	25	136.00
6584152	109 mm	30	22	3,0	31	79	15,0	30x20	1.226	689	RAL ¹	25	144.00
6584153	97 mm	30	32	3,0	31	67	15,0	30x30	1.226	689	-	25	148.00
6584156	117 mm	30	42	3,0	39	87	15,0	38x40	1.226	689	-	25	195.00

RAL¹ = geprüft, gütegesichert und fremdüberwacht nach RAL-GZ 655/D in Verbindung mit den Schienen 30x15, 30x30, 30x20 und 30x45.

Detailinformationen zu unseren RAL-gütegesicherten Produkten können Sie der jeweiligen Produktbeschreibung (PDF) auf unserem Onlinekatalog entnehmen.

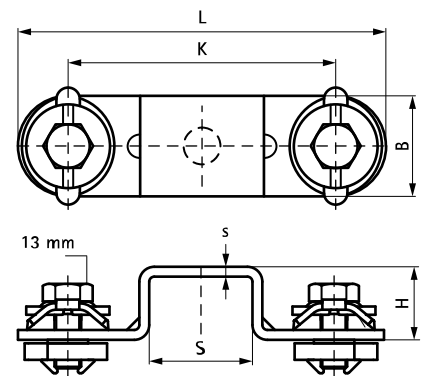

Kombination mit

Walraven RapidRail® Montageschiene (sv)