

Walraven Trägerklemmset 27x18

(G 40 30)

Befestigung an Stahlträgern für Flansch < 12 mm

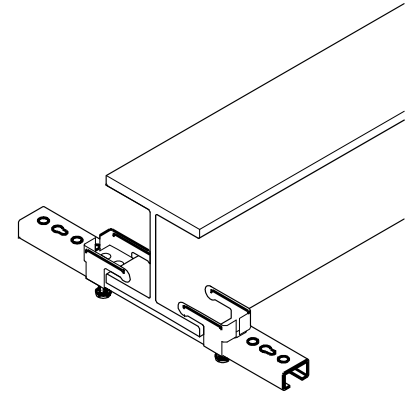
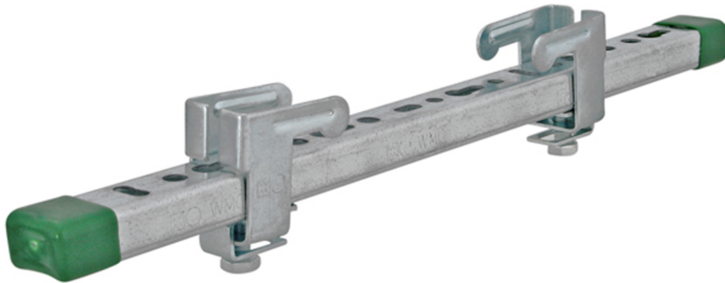

Vorteile und Eigenschaften

- zur Befestigung von leichten Elementen wie Kabelrinnen, Lüftungskanälen u.v.m. an Trägern, ohne Schweißen oder Bohren
- bis Flanschstärke 12 mm
- Material: Trägerklammer aus Stahl; Schiene aus Stahl 1.0242
- Trägerklammer auch gesondert erhältlich
- Trägerklammern: elektrolytisch verzinkt; Schiene: sendzimirverzinkt
- Bestandteile:
 - 1 Schiene 27x18 mm
 - 2 Trägerklammern 27x18 (Art.Nr. 6070000)
 - 2 Schienenendstopfen

CSTB

le futur en construction

Rapport de test n°EEM11 26035356

Art.Nr.	A (mm)	L	T _(inst.) (Nm)	Profil	CSTB	VPE 1	Gew / 1 Einh (g)
6070400	< 12	400 mm	15,0	27x18	CSTB	20	422,00

Bei auskragender Anordnung darf das zulässige Biegemoment am Träger nicht überschritten werden.

