

Walraven RSWB Montageschiene

(J 50 175)

zur Befestigung von Elektro- und leichten Rohrinstallationen in Ständerwänden



Vorteile und Eigenschaften

- ausziehbare Montageschiene für leichte Rohr- und Elektroinstallationen
- Befestigung an Trapezblechen im Hallenbau
- Befestigung an Holz- und Metallständerwänden
- flexibles Schnellmontagesystem
- für unterschiedliche Montagetiefen
- kombinierbar mit starQuick®-Schellen und RapidRail®-Schienenzubehör
- Art.Nr. 59491016 kurze Ausführung für Wand- bzw. Rasterabstände von 250 bis 400 mm
- Art.Nr. 59491624 lange Ausführung für Wand- bzw. Rasterabstände von 360 bis 630 mm
- sendzimirverzinkt
- Material: Stahl

Art.Nr.	Modell	L	B (mm)	H (mm)	VPE 1	Gew / 1 Einh (g)
59491016	10 - 16" (25 - 40 cm)	323 mm	29,2	13,7	50	191.00
59491624	16 - 24" (36 - 63 cm)	440 mm	29,2	13,7	50	280.00

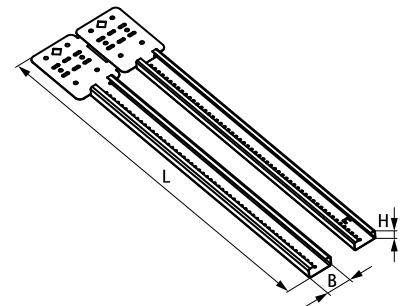

Kombination mit

starQuick® Schellen (grau)
Walraven RapidRail® Hammerfix (ev)
Walraven RapidRail® Schiebemuttern (ev)

Kombination mit

starQuick® Universal-Schienenadapter