

WSA1 Spreizdübel (ev)

(L 03 35)

Schwerlast-Spreizdübel



Vorteile und Eigenschaften

- dreiteilige Sprezhülse bietet optimale Lastaufnahmefähigkeit in verschiedenen Untergründen
- zur Verwendung mit metrischen Gewindestangen oder Schrauben
- geeignet für zahlreiche Untergründe
- Material: Stahl
- elektrolytisch verzinkt
- Untergrundmaterial:
 - Beton
 - Lochziegel
 - Naturstein

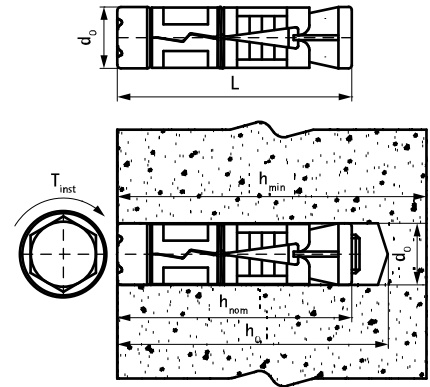

Art.Nr.	Code	Abmessung	L	d ₀ (mm)	h ₀ (mm)	h _{min} (mm)	h _{nom} (mm)	VPE 1	Gew / 1 Einh (g)
6103608	WSA1 8x50	M8	50 mm	14	≥ 55	100,0	50	100	25.40
6103610	WSA1 10x60	M10	60 mm	16	≥ 65	100,0	60	100	40.70
6103612	WSA1 12x75	M12	75 mm	20	≥ 85	100,0	80	50	81.30
6103616	WSA1 16x115	M16	115 mm	25	≥ 125	142,5	120	25	171.00

Kombination mit
 WIS Reinigungsbürste
 WIS Ausblaspumpe