

# WHC Hohleckenanker

(L 03 81)

für Spannbeton-Hohldeckenplatten



## Vorteile und Eigenschaften

- speziell entworfen zur Anwendung in Spannbeton-Hohldeckenplatten
- für schwere Lasten
- zugelassen für R30 - R120 zur Verwendung unter Brandbeanspruchung

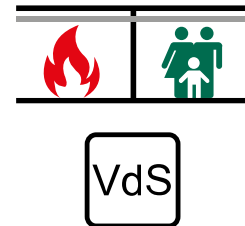

| Art.Nr. | Code | Gewinde (M) | L     | d <sub>0</sub><br>(mm) | h <sub>0</sub><br>(mm) | T <sub>inst</sub><br>(Nm) | VPE 1 | Gew / 1 Einh<br>(g) |
|---------|------|-------------|-------|------------------------|------------------------|---------------------------|-------|---------------------|
| 6096408 | WHC  | M8          | 44 mm | 12                     | 55                     | 20                        | 50    | 14.00               |
| 6096410 | WHC  | M10         | 53 mm | 16                     | 60                     | 30                        | 50    | 32.00               |
| 6096412 | WHC  | M12         | 58 mm | 18                     | 70                     | 40                        | 25    | 40.00               |

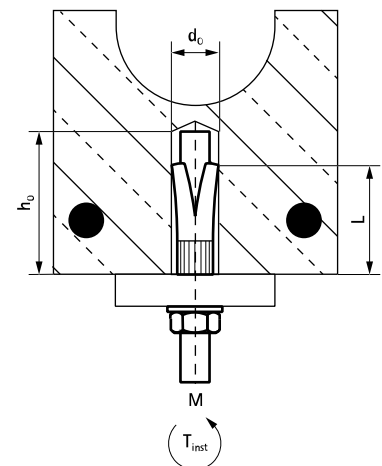

### Kombination mit

- Walraven Gewindestangen (ev)
- BIS Sechskantmuttern (ev)
- BIS Kotflügelscheiben (ev)

### Kombination mit

- WIS Gewindestange (ev)