

BIS Strut Edelstahl Trägerklammer

(M 62 15)

für BIS RapidStrut® Schienenkonstruktionen

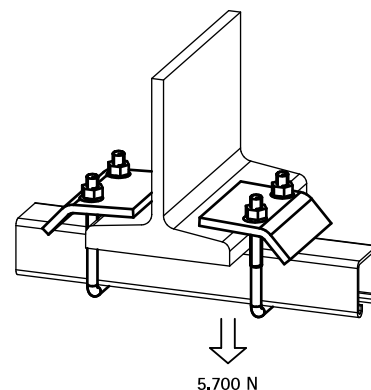

Vorteile und Eigenschaften

- zur Befestigung an Stahlträgern ohne Schweißen oder Bohren
- Material: Edelstahl 1.4401 (AISI 316)
- pro Befestigungspunkt immer 2 Trägerklammern verwenden

Art.Nr.	A (mm)	L	Für Schiene	VPE 1	Gew / 1 Einh (g)
6571711	< 20	90 mm	Strut 41x21 + 41x41	25	351.00

