

## BIS Strut Schellen mit Einlage (sv)

(H 32 05)

für Metallrohre Ø 85 - 315 mm



### Vorteile und Eigenschaften

- zweiteilige Schelle
- für Rohrbefestigungen direkt an Strut-Schienen
- beide Enden sind zum Einstecken in Strut-Schienen geeignet
- Material: Stahl 1.0226
- sendzimirverzinkt
- Schallschutz für DIN 4109
- Schallschutzeinlage aus EPDM-Gummi, schwarz

Art.Nr.	D (mm)	D (°)	DN	B (mm)	H (mm)	h (mm)	s (mm)	SW1 (mm)	VPE 1	Gew / 1 Einh (g)
2105090	85 - 90	3	80	98	134	12	2,0	13	50	215.00
2105110	105 - 110	-	-	117	159	17	2,5	17	50	245.00
2105140	130 - 140	5	125	147	189	17	2,5	17	25	338.00
2105160	150 - 160	-	-	165	210	17	3,0	17	25	487.00
2105200	190 - 200	-	-	208	244	17	3,0	17	25	410.00
2105225	215 - 225	8	200	233	276	17	3,0	17	25	520.00
2105250	240 - 250	-	-	258	301	17	3,0	17	25	600.00
2105315	315	-	-	323	366	17	3,0	17	25	700.00

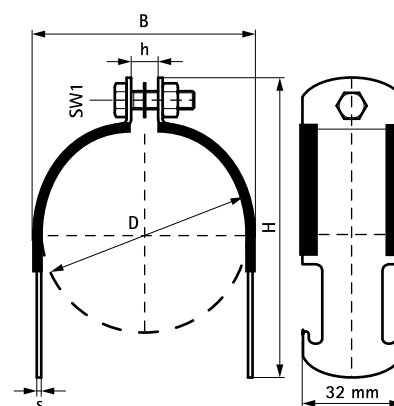

**Kombination mit**  
Walraven RapidStrut® Montageschienen  
(sv)

**Alternative Produkte**  
BIS Strut Schellen (sv)