

## Maxx Svorníkový šroub

(H2 05 25)

pro upevnění k Maxx lištám

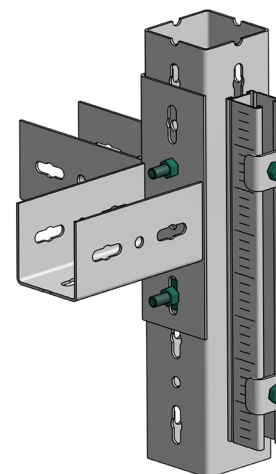

### Vlastnosti a výhody

- předmontované a připravené k použití pro rychlé upevnění profilu vložením a otočením o 90°
- hlava svorníkového šroubu perfektně padne do perforace v Maxx lištových profilech
- po montáži svorníkového šroubu musí být matice utaženy klíčem
- max. utahovací moment je 80 Nm
- materiál: ocel, pevnostní třída 8.8
- pozinkováno
- měli byste použít v kombinaci s BIS Podložkou (výrobek č.: 65381512) a BIS Maticí (výrobek č.: 61281012)

Výr. č.	Typ	LU (mm)	F <sub>a,z</sub> (N)	F <sub>a,x</sub> (N)	M.Bal.
65219204	IPH	40	10 000	10 000	25
65219207	IPH	75	10 000	10 000	25

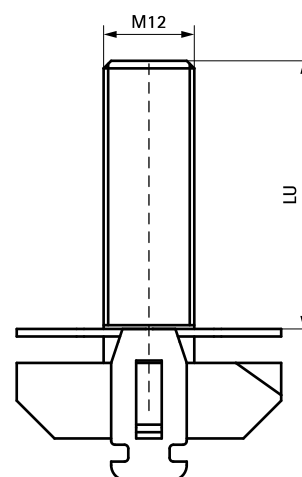

### Doplňky

Maxx Lišty  
BIS Matice šestihranné (BUP1000)