

## BIS Roofing Sheet Hanger (VdS)

DE BIS Trapezaufhänger VdS  
 NL BIS Dakplaat-ophangelementen VdS  
 FR BIS Eléments de suspension VdS  
 ES BIS Colgadores para tejados de chapa de naves VdS  
 PL BIS Wieszaki do blach trapezowych VdS  
 CZ BIS Trapézový úchyt VdS  
 RU BIS Подвеска-трапеция VdS

## Assembly instruction

DE Montageanleitung  
 NL Montage-instructie  
 FR Instructions de montage  
 ES Instrucciones de montaje  
 PL Instrukcja montażu  
 CZ Montážní návod  
 RU Инструкция по монтажу



Cert.Nr.  
 G 4070033

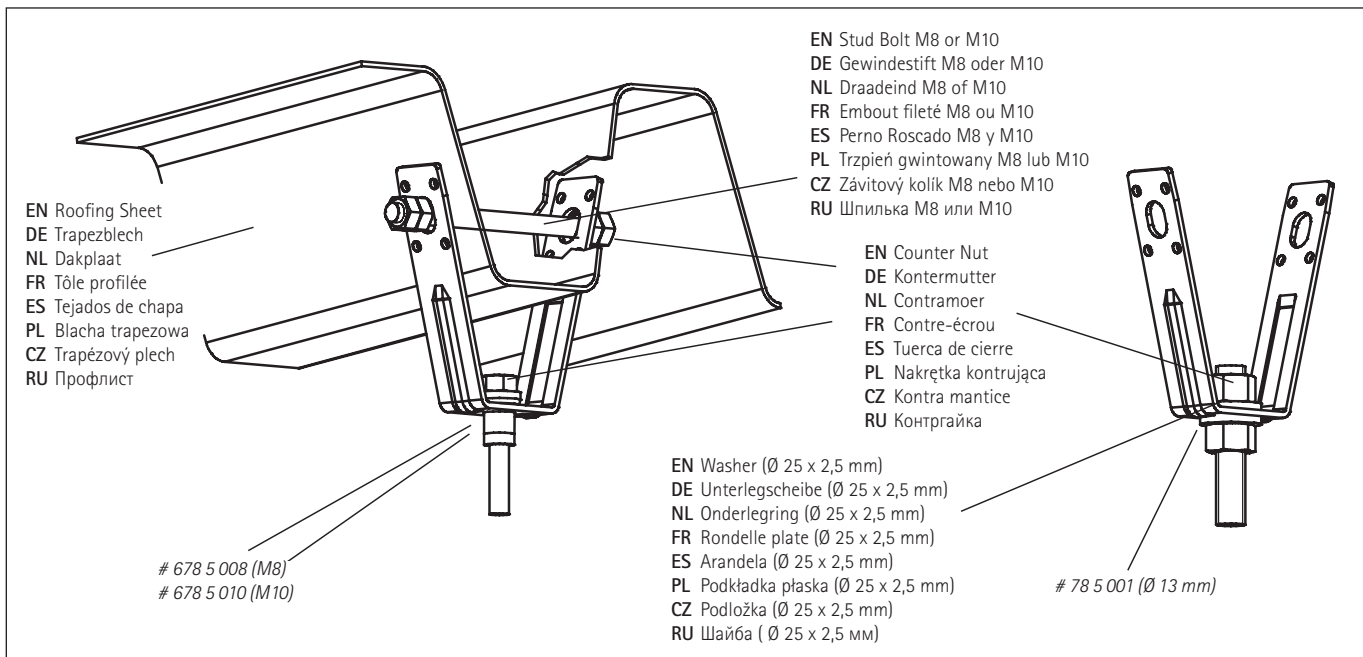

EN Installation must be according instruction VdS CEA 4001 - 2005 - 09.  
 Threaded Rod must be installed with a locking nut.  
 \* Maximum allowed load (Fa,z) varies according to deck material thickness.

DE Installationhinweis gemäß VdS CEA 4001 - 2005 - 09.  
 Gewindestangen müssen gesichert sein durch eine Kontermutter.  
 \* Belastbarkeit (Fa,z) abhängig von der Stärke der Trapezdecke.

NL Installatie dient plaats te vinden overeenkomstig VdS CEA 4001 - 2005 - 09.  
 Draadstang moet geborgd zijn middels een contramoer.  
 \* Belasting (Fa,z) afhankelijk van dakplaatdikte.

FR L'installation doit être faite selon les préconisations de la norme VdS CEA 4001-2005-09. La tige filetée doit être fixée avec un écrou de verrouillage.  
 \* Les charges autorisées (Fa,z) varient en fonction des épaisseurs de tôle.

ES La instalación debe realizarse acorde a la norma VdS CEA 4001 - 2005 - 09.  
 La varilla roscada debe ser instalada con tuerca de seguridad.  
 \* Carga segura dependiendo del grosor de la chapa del tejado.

PL Montaż musi być zgodna ze standardem VdS CEA 4001 - 2005 - 09.  
 Połączenia gwintowane muszą być skontrolowane.  
 \* Wartości obciążenia (Fa,z) zależą od grubości blachy trapezowej.

CZ Instalace musí být dle instrukci VdS CEA 4001 - 2005 - 09.  
 Závitová tyč musí být instalována s uzavírací maticí.  
 \* Maximální dovolené (Fa,z) zatížení odpovídá tloušťce trapézového plechu.

RU Монтаж должен производиться согласно стандарта VdS CEA 4001 - 2005 - 09.  
 Шпильки должны быть зафиксированы контргайкой.  
 \* Максимальная нагрузка (Fa,z) зависит от толщины профлиста.

